

PRODUCENT / PODMIOT PROWADZĄCY REKLAMĘ: MyWam Sp. z o.o.

CE



Zdjęcie poglądowe



**octo**

**Instrukcja używania**

Edycja 2 / 2026-04-24

**Pionizator OCTO**

**TO JEST WYRÓB MEDYCZNY.**

**UŻYWAJ GO ZGODNIE Z INSTRUKCJĄ UŻYWANIA LUB ETYKIETĄ.**

## PRZEZNACZENIE INSTRUKCJI

Instrukcja używania przeznaczona jest dla osób sprawujących bezpośrednią opiekę nad osobami niepełnosprawnymi (asystentów użytkownika - rodziców, opiekunów), które będą korzystały z pionizatora. Przeznaczona jest również dla lekarzy i rehabilitantów obsługujących pionizator.

**UWAGA!** Przed przystąpieniem do użytkowania pionizatora, każdy Użytkownik zobowiązany jest do zapoznania się z treścią niniejszej instrukcji i stosowania się do niej.

**UWAGA!** W przypadku wystąpienia jakiegokolwiek incydentu medycznego związanego z pionizatorem OCTO, należy niezwłocznie, pisemnie powiadomić o tym Producenta i właściwy organ państwa członkowskiego, w którym użytkownik lub pacjent mają miejsce zamieszkania, kontaktując się poprzez list polecony lub e-mail za potwierdzeniem odbioru.

Dane kontaktowe producenta:

- adres pocztowy: MyWam Sp. z o.o., ul. Plebiscytowa 3, 41-100 Siemianowice Śląskie, Polska
- numer telefonu kontaktowego: +48 32 733 11 31
- adres e-mail: mywam@mywam.eu



Wersja Instrukcji używania: PL **Edycja 2 / 2026-04-24**

MyWam Sp. z o.o. zastrzega sobie prawo do wprowadzania zmian technicznych i handlowych w treści Instrukcji używania bez wcześniejszego uprzedzenia. Każda zmiana zostanie określona datą ostatniej aktualizacji instrukcji. Instrukcja w wersji elektronicznej będzie dostępna na stronie internetowej [www.mywam.eu](http://www.mywam.eu)

**UWAGA!** Zdjęcia zawarte w Instrukcji używania mają charakter poglądowy i mogą się różnić od zakupionego wyrobu.

MyWam Sp. z o.o. wdrożyła system zarządzania jakością zgodny z normą ISO 13485 w zakresie projektowania, produkcji i sprzedaży wyrobów medycznych klasy I. System certyfikowany przez LL-C (Certification).



**ISO 13485**  
LL-C (Certification)



**SPIS TREŚCI**

PRZEZNACZENIE INSTRUKCJI .....	2
1. PRZEZNACZENIE I WSKAZANIA DO STOSOWANIA .....	4
2. TABLICZKI .....	5
3. OZNACZENIE SYMBOLI .....	5
4. WAŻNE WSKAZÓWKI I ZASADY BEZPIECZEŃSTWA .....	6
5. OGÓLNA BUDOWA PIONIZATORA .....	7
6. FUNKCJE PIONIZATORA .....	9
6.1. Montaż pionizatora .....	9
6.2. Koła z hamulcami .....	11
6.3. Stabilizator tułowia .....	11
6.4. Stabilizator bioder .....	13
6.5. Peloty piersiowe / biodrowe .....	13
6.6. Pas stabilizujący (biodrowy i piersiowy) .....	15
6.7. Stabilizatory kolan .....	16
6.8. OctoStep - zaawansowany system podparcia stóp .....	18
6.9. Pionizacja .....	21
6.10. Blokada stopki .....	22
6.11. Odwodzenie .....	23
7. WYPOSAŻENIE DODATKOWE .....	24
7.1. Stolik .....	24
7.2. Zagłówek .....	26
7.3. Stabilizator tylny do pionizacji przedniej ze wspornikiem .....	29
8. SPECYFIKACJA TECHNICZNA PIONIZATORA OCTO .....	32
8.1. Skład surowcowy pionizatora .....	33
9. DOSTAWA I NARZĘDZIA .....	34
10. MONTAŻ I DEMONTAŻ PIONIZATORA .....	35
11. PRZYGOTOWANIE DO UŻYTKOWANIA .....	36
12. PRZENOSZENIE PIONIZATORA .....	36
13. PRAWIDŁOWA POZYCJA W PIONIZATORZE .....	36
14. UŻYTKOWANIE PIONIZATORA .....	37
15. TRANSPORT W SAMOCHODZIE I W INNYCH POJAZDACH .....	37
16. CZYSZCZENIE I PIELĘGNACJA .....	37
17. PRZECHOWYWANIE PIONIZATORA .....	38
18. SERWIS I PRZEGLĄDY OKRESOWE .....	38
19. UTYLIZACJA .....	39
20. ZGODNOŚĆ Z WYMAGANIAMI DOTYCZĄCYMI WYROBÓW MEDYCZNYCH .....	39
21. LISTA AUTORYZOWANYCH PUNKTÓW SERWISOWYCH .....	40
22. KARTA GWARANCYJNA .....	41
23. NOTATKI .....	42

## 1. PRZEZNACZENIE I WSKAZANIA DO STOSOWANIA

Pionizator OCTO jest wyrobem medycznym klasy I wskazanym do używania przez te osoby niepełnosprawne, które ze względu na swoje schorzenie nie mogą samodzielnie przyjąć i utrzymać pozycji pionowej.

Wyrób przeznaczony jest do pionizacji i stabilnego ustawienia pacjenta w pozycji wyprostowanej. Stosuje się go w schorzeniach wymagających pionizacji u osób, które czasowo lub trwale utraciły zdolność samodzielnego przyjmowania tej pozycji i na tym polega jego przewidziane zastosowanie.

Wyrób przewidziany jest dla użytkowników od 90-130cm oraz wadze do 50 kg. Wyrób powinien być stosowany zgodnie z zaleceniami lekarza prowadzącego lub fizjoterapeuty.

### **Wskazania kliniczne to m.in.:**

- ✓ mózgowe porażenie dziecięce,
- ✓ porażenia różnego pochodzenia,
- ✓ rozszczep kręgosłupa,
- ✓ przepuklina oponowo-rdzeniowa,
- ✓ rdzeniowy zanik mięśni – SMA,
- ✓ zespoły metaboliczne,
- ✓ skolioza kręgosłupa, wady postawy,
- ✓ choroby genetyczne,
- ✓ wszelkiego rodzaju wskazania ortopedyczne.

### **Wskazania:**

- ✓ poprawa funkcjonowania narządów wewnętrznych,
- ✓ rozciąganie,
- ✓ mineralizacja kości,
- ✓ wzmocnienie organizmu.

### **Przeciwwskazania:**

- ✓ ortopedyczne przeciwwskazania,
- ✓ stany zapalne,
- ✓ osteoporoza,
- ✓ przykurcze stawowe,
- ✓ przeciwwskazania neurologiczne,
- ✓ silny ból uniemożliwiający pionizację,
- ✓ ostre stany zapalne, gorączka,
- ✓ deformacje stóp,
- ✓ brak współpracy pacjenta (np. ciężkie zaburzenia świadomości, pobudzenie).

Nie należy używać pionizatora w przypadkach, w których stan pacjenta na to nie pozwala. Nigdy nie należy zostawiać użytkownika samego w urządzeniu bez nadzoru osoby dorosłej.

## 2. TABLICZKI

Tabliczka znamionowa

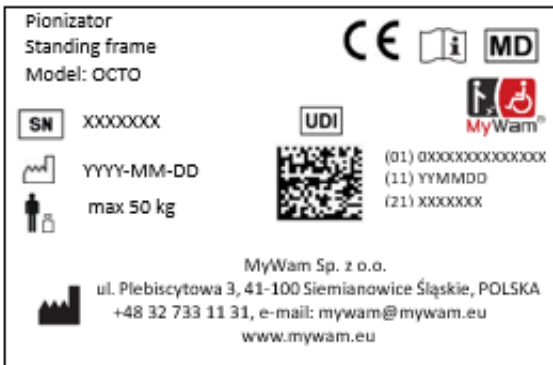

Tabliczka ostrzegawcza

OSTRZEŻENIA:

- Stosować wyłącznie pod nadzorem personelu medycznego lub przeszkolonego opiekuna.
- Przed użyciem sprawdzić stan techniczny i blokady kół.
- Zawsze zapinać pasy stabilizujące.
- Nie pozostawiać pacjenta bez nadzoru.
- Pionizować stopniowo.
- W razie złego samopoczucia natychmiast przerwać pionizację.
- Wyrób zapakowany jest w worek. Przechowywać poza zasięgiem niemowląt i małych dzieci.

## 3. OZNACZENIE SYMBOLI

	Numer seryjny produktu		Nazwa producenta
	Dopuszczalny całkowity ciężar użytkownika		Dany produkt jest wyrobem medycznym
	Data produkcji	<p>OPIS "<b>OSTRZEŻENIE!</b>" i symbol w niniejszej instrukcji używane są w celu wzmocnienia uwagi osoby czytającej na treść oznaczoną tym znakiem. Niestosowanie się do treści oznakowanych tym opisem może stanowić zagrożenie dla zdrowia i bezpieczeństwa użytkownika i osób towarzyszących, a także może doprowadzić do uszkodzenia produktu.</p>	
	Znak oceny zgodności według odpowiednich rozporządzeń i dyrektyw europejskich		
	Ostrzeżenie o postępowaniu zgodnie z Instrukcją używania produktu		

## 4. WAŻNE WSKAZÓWKI I ZASADY BEZPIECZEŃSTWA

- Zabrania się użytkowania pionizatora w sposób, do którego nie jest on przeznaczony.
- Produkt zawiera małe części, które mogą być niebezpieczne w przypadku połknięcia przez dziecko!
- **UWAGA!** Upewnij się, że wszystkie elementy regulacyjne są prawidłowo dokręcone i zabezpieczone.
- **UWAGA!** Zabrania się przemieszczania pionizatora po schodach (wjeżdżania i zjeżdżania), zarówno z użytkownikiem, jak i bez niego.
- **UWAGA!** Hamulec postojowy musi być zawsze włączony podczas użytkowania.
- **UWAGA!** Podczas użytkowania i obsługi pionizatora oraz podczas składania i regulowania mechanizmów może zaistnieć niebezpieczeństwo uwięźnięcia i/lub ściśnięcia części ciała użytkownika/opiekuna w otworach/szczelinach pomiędzy elementami. Należy wykonywać te czynności szczególnie ostrożnie. Po zakończeniu regulacji należy ustabilizować pozycję poprzez dokładne dokręcenie nakrętek/śrub.
- **UWAGA!** Podczas przejścia przez drzwi lub podobne zwężenia (**UWAGA:** bez użytkownika), ograniczające kierunek jazdy, należy upewnić się, czy po obu stronach jest odpowiednia ilość miejsca, co zapobiega przytrzaśnięciu się dłoni lub innych części ciała, jak również zapobiega uszkodzeniu wyrobu.
- **UWAGA!** Nie należy przekraczać maksymalnej dopuszczanej wagi użytkownika.
- **UWAGA!** Temperatura pionizatora może wzrosnąć, gdy jest on wystawiony na działanie promieni słonecznych. Zaleca się nie ekspozycjonowanie pionizatora na promieniowanie słoneczne.

### OSTRZEŻENIE!



- Stosować wyłącznie pod nadzorem personelu medycznego lub przeszkolonego opiekuna.
  - Przed użyciem sprawdzić stan techniczny i blokady kół.
  - Zawsze zapinać pasy stabilizujące.
  - Nie pozostawiać pacjenta bez nadzoru.
  - Pionizować stopniowo.
  - W razie złego samopoczucia natychmiast przerwać pionizację.
  - Wyrób zapakowany jest w worek. Przechowywać poza zasięgiem niemowląt i małych dzieci.
- 
- **UWAGA!** Zabrania się użytkowania wyrobu, jeżeli stan techniczny wyrobu lub jego pojedynczego elementu budzi wątpliwości użytkownika lub jest wyraźnie nieprawidłowy, wówczas nie wolno go użytkować. W takiej sytuacji zaleca się pilny kontakt ze Sprzedawcą w celu otrzymania porady.

## 5. OGÓLNA BUDOWA PIONIZATORA

### Wyposażenie podstawowe



- 1- Pas stabilizujący piersiowy
- 2- Pas stabilizujący biodrowy
- 3- Stabilizator kolan
- 4- OctoStep - zaawansowany system podparcia stóp
- 5- Koło z hamulcem
- 6- Stabilizator tułowia
- 7- Stabilizator bioder

- 8- Kolumna
- 9- Stopka zwolnienia sprężyny gazowej kolumny pionizującej z blokadą stopki
- 10- Torba na narzędzia
- 11- Pelota piersiowa
- 12- Pelota biodrowa
- 13- Noga odwodzenia
- 14- Rama pionizatora

**Wyposażenie dodatkowe**

- 1- Stolik
- 2- Zagłówek do pionizacji przodem ze wspornikiem
- 3- Zagłówek do pionizacji tyłem
- 4- Stabilizator tylny do pionizacji przodem ze wspornikiem

## 6. FUNKCJE PIONIZATORA

### 6.1. Montaż pionizatora



1



2

Przykręć wszystkie koła do ramy



3

Pociągnij nogę do siebie



4



5



6

**UWAGA!** Do montażu tylnej nogi należy użyć klucza oczkowego 10mm oraz klucza imbusowego 5mm (w zestawie).

**UWAGA!** Sprawdzić dokręcenie śrub. Luźne elementy mogą przesunąć się i spowodować ryzyko urazu użytkownika.

7

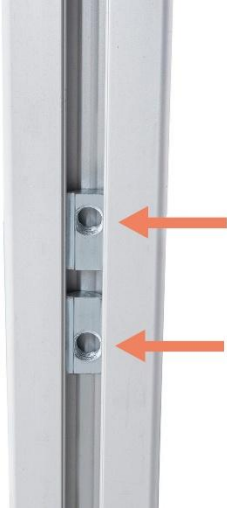

8



**UWAGA!** Do zamontowania i regulacji wysokości kolumny należy użyć klucza imbusowego 5mm (w zestawie).

**UWAGA!** Sprawdzić dokręcenie śrub. Luźne elementy mogą przesunąć się i spowodować ryzyko urazu użytkownika.

Przykręć śrubami kolumnę do ramy

9



10



Przykręć do nóg odwodzenia podparcie stóp oraz stabilizatory kolan

11



12



Przykręć peloty piersiowe i biodrowe



13

## 6.2. Koła z hamulcami



Koło odblokowane



Koło zablokowane



**UWAGA!** Podczas użytkowania oraz regulowania pionizatora należy upewnić się, że hamulec we wszystkich kołach jest zablokowany.

## 6.3. Stabilizator tułowia

### Montaż/demontaż



Montaż/demontaż stabilizatora tułowia za pomocą zaznaczonych śrub oraz klucza imbusowego 5mm.

## Regulacja wysokości



Poluzuj obie śruby i ustaw wysokość stabilizatora. Po ustawieniu wysokości dokręć śruby.

## Regulacja głębokości

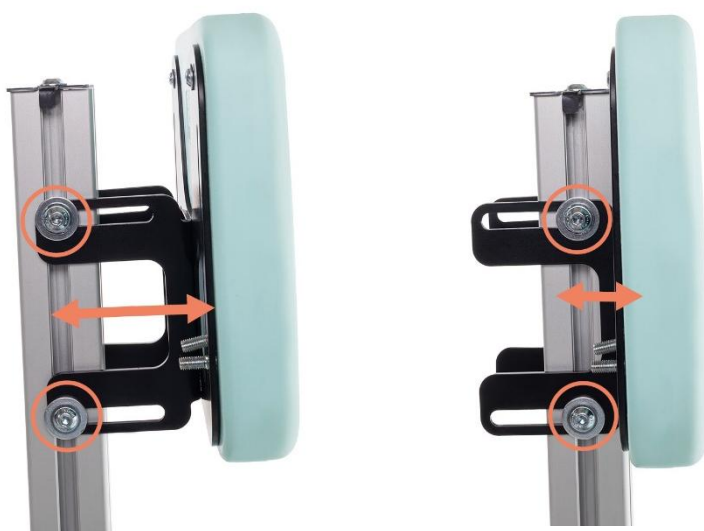

Poluzuj obie śruby i ustaw głębokość stabilizatora. Po ustawieniu głębokości dokręć śruby.

## Regulacja kątowa

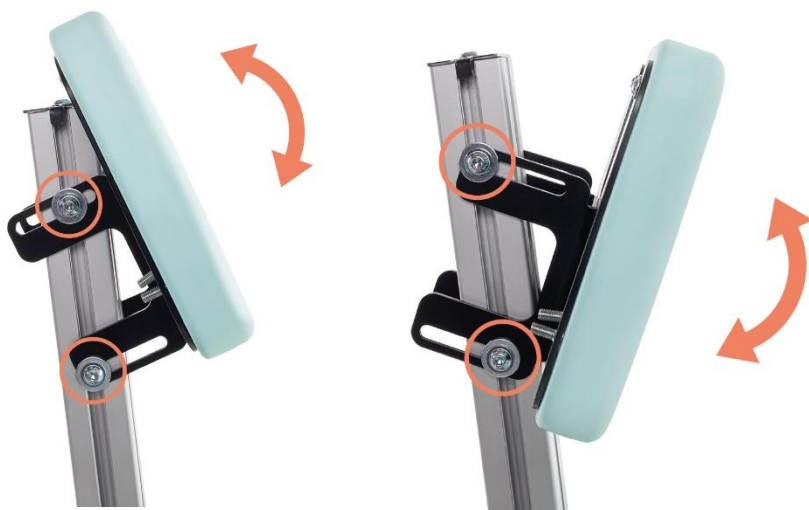

Poluzuj obie śruby i ustaw kąt stabilizatora. Po ustawieniu kąta dokręć śruby.

## 6.4. Stabilizator bioder



Montaż/demontaż i wszystkie regulacje stabilizatora tułowia za pomocą zaznaczonych śrub oraz klucza imbusowego 5mm.

Poluzuj obie śruby i ustaw kąt, głębokość i wysokość stabilizatora podobnie jak w stabilizatorze tułowia. Po zakończeniu ustawiania dokręć śruby.

## 6.5. Peloty piersiowe / biodrowe

### Montaż pelot



**UWAGA!** Do montażu pelot należy użyć klucza oczkowego 10mm (w zestawie).

Dokręć pelotę śrubami

## Regulacja do przodu/do tyłu



**UWAGA!** Do regulacji pelot należy użyć klucza oczkowego 10mm oraz klucza imbusowego 5mm (w zestawie).



## Regulacja szerokości



## Regulacja wysokości



## 6.6. Pas stabilizujący (biodrowy i piersiowy)



**UWAGA!** Zawsze zapinaj pasy stabilizujące.

## Zapięcie pasa do peloty



## 6.7. Stabilizatory kolan



### Montaż stabilizatorów kolan



1



2

Przykręć uchwyt do nogi

### Regulacja do przodu/do tyłu



Ustawienie maksymalne



Ustawienie minimalne

## Regulacja szerokości



**UWAGA!** Po regulacji stabilizatorów kolan sprawdzić dokręcenie śrub. Luźne elementy mogą przesunąć się i spowodować ryzyko urazu użytkownika.

**UWAGA!** Do regulacji stabilizatorów kolan należy użyć klucza oczkowego 10mm (w zestawie).

Poluzuj śruby i ustaw szerokość stabilizatorów, następnie dokręć śruby



Ustawienie minimalne



Ustawienie maksymalne

## Regulacja kątowa





Poluzuj śruby i ustaw stabilizatory, następnie dokręć śruby

### Zapięcie/odpięcie pasa



Zapinanie pasa



Odpinanie pasa

## 6.8. OctoStep - zaawansowany system podparcia stóp

### Montaż podparcia stóp do pionizatora



## Regulacja wysokości

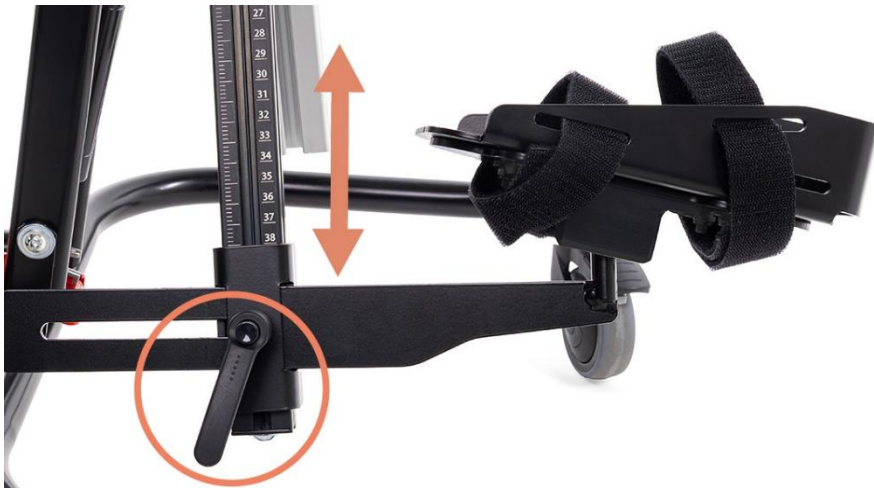

Poluzuj rękojęść i ustaw wysokość. Po ustawieniu wysokości dokręć rękojęść nastawną.

## Regulacja do przodu/do tyłu



Ustawienie maksymalne

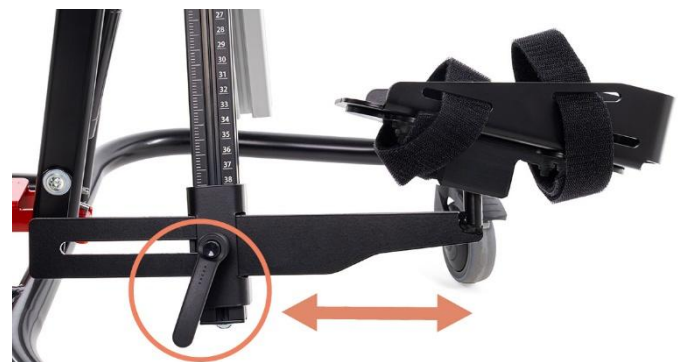

Ustawienie minimalne

## Regulacja w płaszczyźnie



**UWAGA!** Po regulacji podparcia stóp sprawdzić dokręcenie śrub. Luźne elementy mogą przesunąć się i spowodować ryzyko urazu użytkownika.

**UWAGA!** Do regulacji podparcia stóp w płaszczyźnie należy użyć klucza imbusowego 4mm (w zestawie).

## Regulacja szerokości



**UWAGA!** Do regulacji szerokości podparcia stóp należy użyć klucza oczkowego 10mm oraz klucza imbusowego 4mm (w zestawie).

## Montaż podparcia stóp do pionizacji



Pionizacja przodem



Pionizacja tyłem

## 6.9. Pionizacja



**UWAGA!** Zaleca się przeprowadzanie pionizacji począwszy od pozycji leżącej, stopniowo do pozycji stojącej.

**UWAGA!** Podczas pionizacji hamulec w każdym kole musi być zawsze zablokowany.

**1**

Zablokuj wszystkie koła

**2**

Przytrzymaj stopkę zwolnienia sprężyny gazowej i ustaw kąt pionizacji

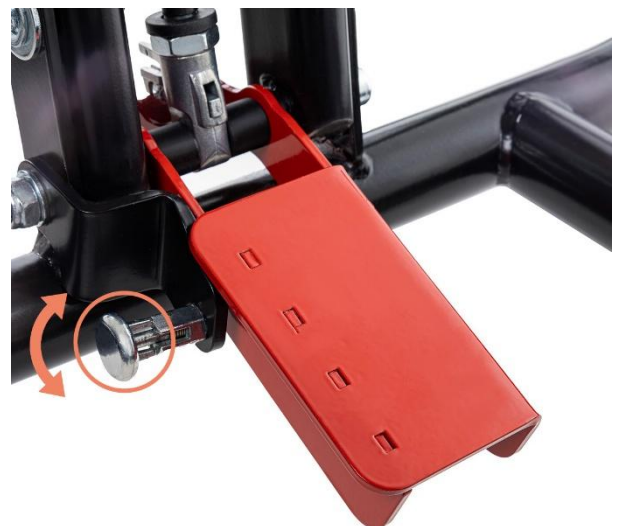
**3****4**

Po ustawieniu kąta pionizacji zabezpiecz stopkę zwolnienia sprężyny gazowej blokadą stopki

## 6.10. Blokada stopki

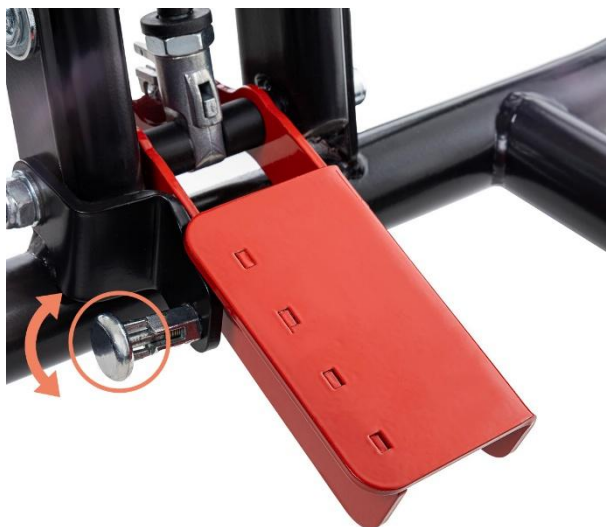

**UWAGA!** Użytkownik nie może pozostawać na urządzeniu, jeśli blokada stopki jest otwarta.

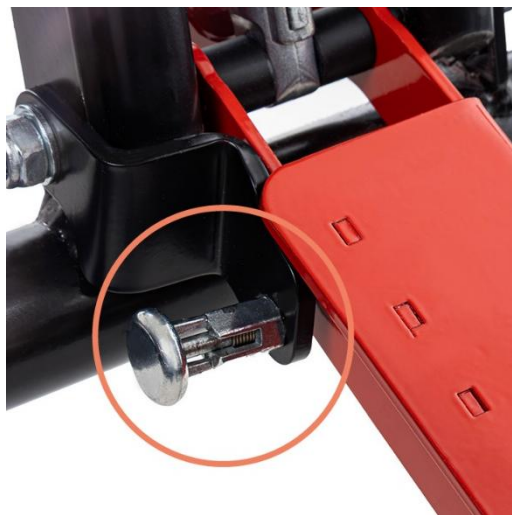

Blokada otwarta



Blokada zamknięta

## 6.11. Odwodzenie



Możliwość odwodzenia kończyn dolnych w zakresie 0-25° na nogę.

**UWAGA!** Zaleca się ustawienie kąta odwodzenia w zakresie 30-45°.

**UWAGA!** Obsługa i regulacja urządzenia może odbywać się jedynie pod kontrolą personelu medycznego albo przeszkolonego opiekuna.

**UWAGA!** Do regulacji wysokości odwodzenia należy użyć klucza imbusowego 5mm (w zestawie).

1



2



Poluzuj rękojęść i ustaw kąt odwodzenia

3



Zakres kąta odwodzenia

4



## 7. WYPOSAŻENIE DODATKOWE

### 7.1. Stolik



Maksymalne obciążenie stolika wynosi 2kg.

**UWAGA!** Do montażu i regulacji stolika należy użyć klucza imbusowego 4mm i 5mm (w zestawie).



### Montaż stolika





Dokręć zaznaczone śruby



Wsuń stół w prowadnice i zakręć rękojeść nastawną

### Regulacja kąta pochylenia



### Regulacja wysunięcia stolika

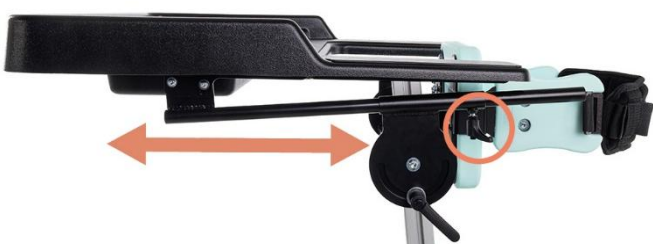

## 7.2. Zagłówek

### Pionizacja tyłem

#### Montaż zagłówka



Wsuń zagłówek w kolumnę i dokręć rękojeść nastawną.

#### Regulacja wysokości zagłówka



Poluzuj rękojeść nastawną i ustaw wysokość zagłówka. Po ustawieniu wysokości dokręć rękojeść nastawną.

#### Regulacja pochylenia zagłówka



Poluzuj rękojeść nastawną i ustaw pochylenie zagłówka. Po ustawieniu pochylenia dokręć rękojeść nastawną.



**UWAGA!** Po regulacji zagłówka sprawdzić dokręcenie elementów. Luźne elementy mogą przesunąć się i spowodować ryzyko urazu użytkownika.

## Pionizacja przodem



**UWAGA!** Do zamontowania zagłówka do pionizacji przodem należy użyć klucza imbusowego 5mm (w zestawie).

### Montaż zagłówka

1

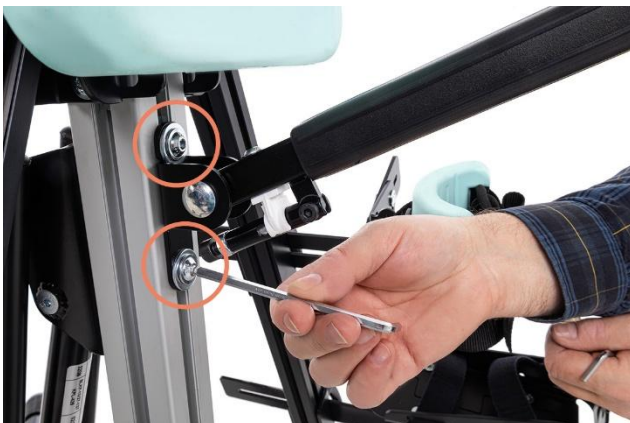

Przykręć do kolumny wspornik stabilizatora tylnego

2



3



Zablokuj wspornik

4

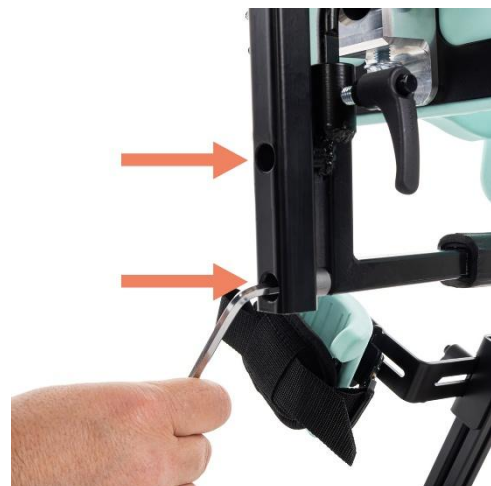

Przykręć zagłówek do wspornika

5



### Regulacja wysokości zagłówka



Poluzuj rękkojęść nastawną i ustaw wysokość zagłówka. Po ustawieniu wysokości dokręć rękkojęść nastawną.



**UWAGA!** Po regulacji zagłówka sprawdzić dokręcenie elementów. Luźne elementy mogą przesunąć się i spowodować ryzyko urazu użytkownika.

### Regulacja pochylenia zagłówka



1



2



Poluzuj rękkojęść nastawną i ustaw pochylenie zagłówka. Po ustawieniu pochylenia dokręć rękkojęść nastawną.

## 7.3. Stabilizator tylny do pionizacji przedniej ze wspornikiem



**UWAGA!** Do montażu stabilizatora tylnego do kolumny należy użyć klucza imbusowego 5mm (w zestawie).

### Montaż peloty



1

Przykręć do kolumny wspornik peloty tylnej



2



3

Zablokuj wspornik



4

Wsuń pelotę do wspornika

5



Dokręć pelotę do wspornika

6



## Regulacja pochylenia



**UWAGA!** Do regulacji pochylenia stabilizatora tylnego należy użyć klucza imbusowego 5mm (w zestawie).

Poluzuj śruby i ustaw pochylenie peloty. Po ustawieniu pochylenia dokręć śruby.

## Regulacja do przodu/do tyłu



Poluzuj śrubę i ustaw wysunięcie peloty. Po ustawieniu wysunięcia dokręć śrubę.

## Regulacja wysokości

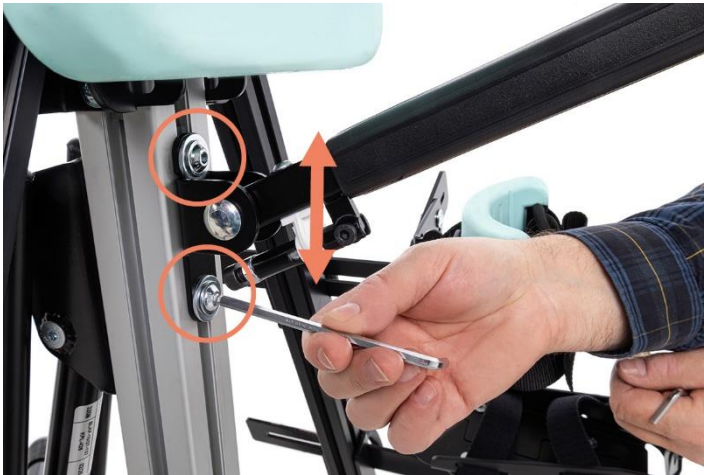

Poluzuj śruby i ustaw wysokość peloty. Po ustawieniu wysokości dokręć śruby.

## Pelota tylna z zamontowanymi pelotami biodrowymi

Montaż i regulacja pelot biodrowych opisano w punkcie 6.5. Peloty piersiowe / biodrowe.



## 8. SPECYFIKACJA TECHNICZNA PIONIZATORA OCTO

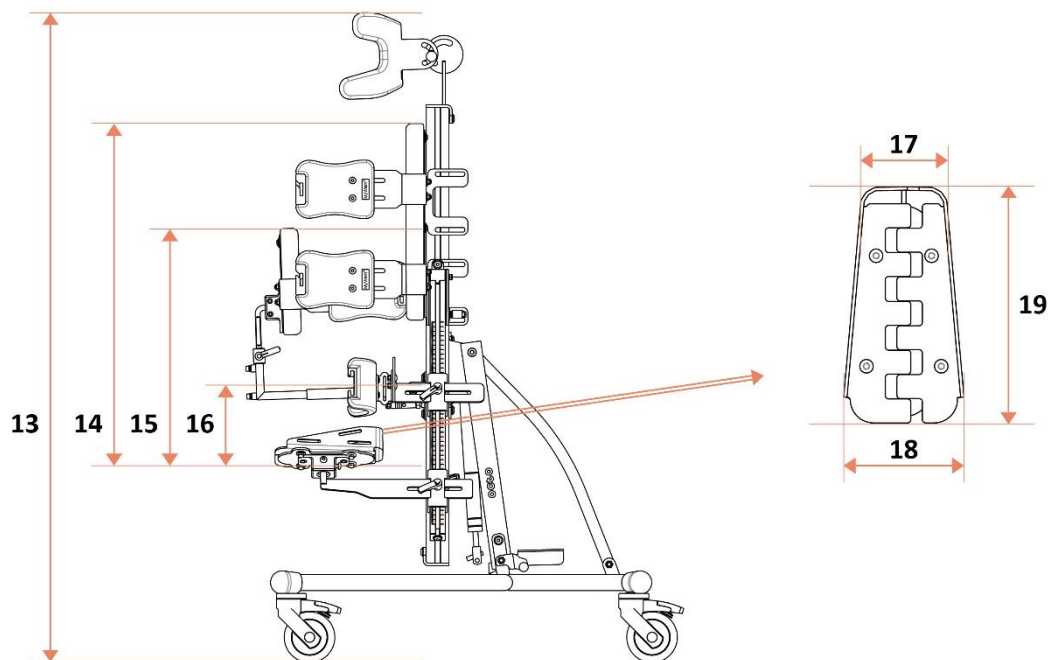
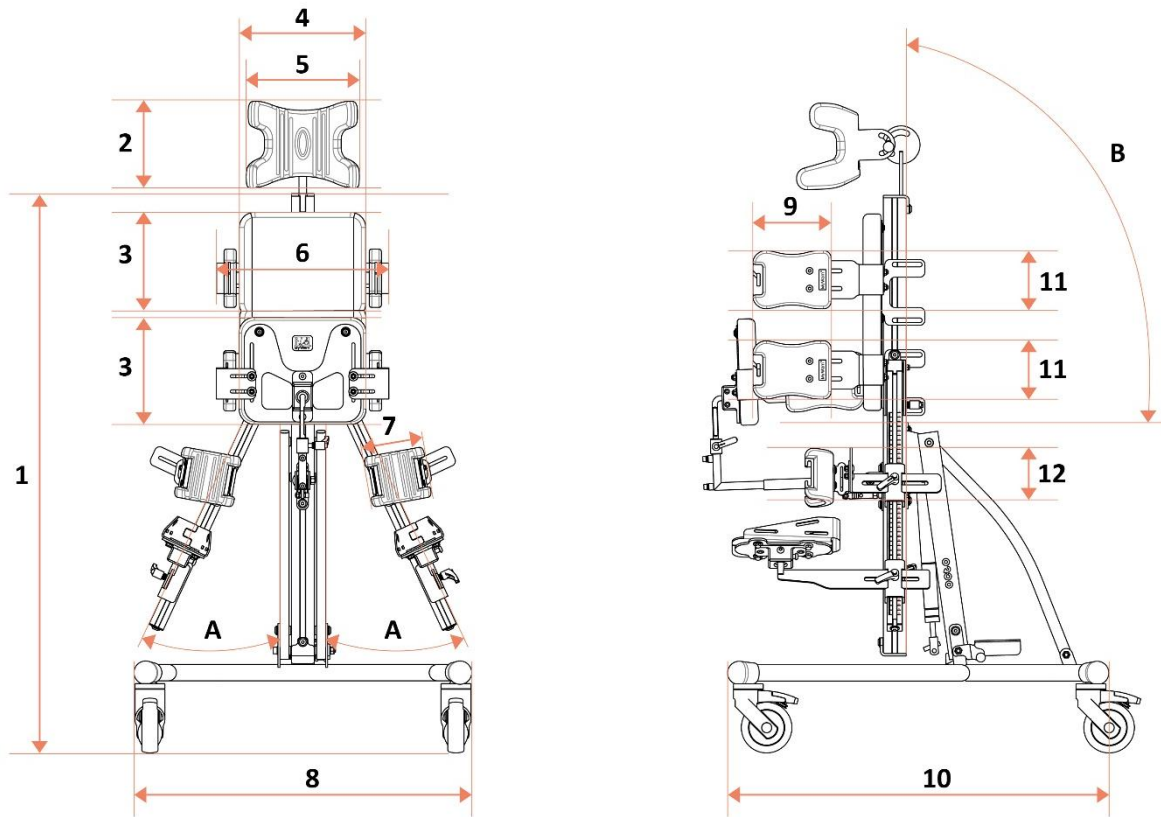

Oznaczenie na schemacie	Parametr	Wartości
1	wysokość całkowita pionizatora (bez zagłówka)	92 - 133 cm*
2	wysokość zagłówka	12 cm
3	wysokość stabilizatora tułowia / stabilizatora bioder	21 cm
4	szerokość stabilizatora tułowia / stabilizatora bioder	25 cm
5	szerokość zagłówka	22 cm
6	rozstaw pelot piersiowych / biodrowych	19 – 26 cm*
7	szerokość stabilizatora kolan (pomiar wewnętrzny)	8 cm
8	szerokość całkowita pionizatora	67 cm
9	szerokość peloty piersiowej / biodrowej	16 cm
10	długość całkowita pionizatora	75 cm
11	wysokość peloty piersiowej / biodrowej	12 cm
12	wysokość stabilizatora kolan	10 cm
13	wysokość całkowita pionizatora (z zagłówkiem)	105 – 175 cm*
14	wysokość od podparcia stóp do stabilizatora tułowia	80 – 100 cm*
15	wysokość od podparcia stóp do stabilizatora bioder	45 – 65 cm*
16	wysokość od podparcia stóp do stabilizatora kolan	16 – 31 cm*
A	kąt odwodzenia jednej nogi	0°- 25°
B	kąt pochylenia	90° – -5°
-	max. waga użytkownika	50 kg
-	wzrost użytkownika	90-130 cm
-	waga pionizatora (baza)	25 kg
-	waga pionizatora (z akcesoriami)	41 kg

## OctoStep – podparcie stopy

Oznaczenie na schemacie	Parametr	Rozmiar S	Rozmiar M
17	szerokość tyłu	6 - 7 cm	7 - 8 cm
18	szerokość przodu	9 - 10 cm	10 - 11 cm
19	długość	21 cm	24 cm

UWAGI:

\* Zalecane zakresy

Tolerancja wartości pomiarów +/- 20mm, +/- 1,5kg, +/- 1°

Producent zastrzega sobie prawo do wprowadzania zmian parametrów technicznych

### 8.1. Skład surowcowy pionizatora

Stal i aluminium malowane proszkowo, tkaniny 100% poliester oraz tworzywo sztuczne (PP, PA, PU, ABS).

## 9. DOSTAWA I NARZĘDZIA

W oryginalnym opakowaniu powinny znaleźć się następujące elementy:



- Wyposażenie dodatkowe zgodne z zamówieniem,
- Instrukcja używania wraz z kartą gwarancyjną,
- Klucz imbusowy 4 i 5mm,
- Klucz oczkowy 10 i 13 mm.

Przed użyciem:

- a. sprawdź czy opakowanie nie uległo uszkodzeniu (w przypadku uszkodzenia opakowania należy w obecności dostawcy rozpakować i sprawdzić czy żaden z elementów nie został uszkodzony),
- b. sprawdzić zgodnie ze specyfikacją zawartość przesyłki (w przypadku braku jakiegoś z komponentów należy skontaktować się ze Sprzedawcą).

Do montażu, demontażu i regulacji pionizatora są wymagane następujące narzędzia:



**Klucz oczkowy 10mm** – regulacja stabilizatora tylnego, regulacja podparcia stóp oraz regulacja stabilizatorów kolan, regulacja pelot piersiowych i biodrowych.



**Klucz oczkowy 13mm** – montaż tylnej nogi.



**Klucz imbusowy 4mm** – regulacja podparcia stóp, regulacja podparcia stóp w płaszczyźnie, montaż i regulacja stolika.



**Klucz imbusowy 5mm** – montaż tylnej nogi, montaż i regulacja stabilizatora tułowia i bioder, regulacja wysokości kolumny, regulacja wysokości odwodzenia, dokręcenie stabilizatora tylnego do kolumny, regulacja przód/tył pelot piersiowych i biodrowych, montaż zagłówka do pionizacji przodem.

## 10. MONTAŻ I DEMONTAŻ PIONIZATORA

Produkt fabrycznie zapakowany w oryginalnym kartonie jest już częściowo zmontowany.

Należy dokończyć montaż poprzez wykonanie następujących czynności:

- a) przykręcić wszystkie koła,
  - b) rozłożyć pionizator regulując parametry:
    - załączyć / wyłączyć hamulec kół,
    - wyregulować stabilizator tułowia,
    - wyregulować stabilizator bioder,
    - wyregulować stabilizator kolan,
    - wyregulować podparcie stóp,
    - wyregulować pas stabilizujący (piersiowy i biodrowy),
  - c) zamontować i wyregulować peloty piersiowe i biodrowe,
  - d) zamontować odpowiednie wyposażenie dodatkowe oraz wyregulować parametry:
    - założyć stolik terapeutyczny (opcje dodatkowe),
    - założyć i wyregulować zagłówek (opcja dodatkowa),
    - założyć i wyregulować pelotę tylną do pionizacji przedniej (opcja dodatkowa).
- Demontaż pionizatora. W celu demontażu pionizatora należy:
    - a) zdemontować wyposażenie dodatkowe,
    - b) złożyć pionizator.

## 11. PRZYGOTOWANIE DO UŻYTKOWANIA

Przed rozpoczęciem użytkowania pionizatora należy:

- Umieścić wyrób na równej powierzchni, stabilnej, zapewniającej łatwy dostęp.
- Sprawdzić, czy pionizator został prawidłowo rozłożony oraz czy wszystkie śruby zostały prawidłowo przykręcone, a mechanizmy zabezpieczone (zamknięte).
- Podczas użytkowania oraz regulowania pionizatora należy upewnić się, że hamulec we wszystkich kołach jest włączony.
- Prawidłowo dokonać wszystkich regulacji i dopasować pionizator do potrzeb użytkownika. Sprawdzić, czy wszystkie elementy regulacyjne są właściwie osadzone i zabezpieczone.
- Zadbaj, żeby użytkownik nie był umieszczony w pionizatorze bez odzieży osłaniającej ciało w miejscach kontaktu z tapicerką. Ma to na celu przeciwdziałanie otarciom ciała użytkownika oraz względy higieniczne.
- Przed rozpoczęciem użytkowania należy upewnić się, że obuwie użytkownika jest wygodne oraz zapewnia właściwą stabilizację stawów skokowych.
- W przypadku stosowania wszelkich dodatkowych pomocy typu wenflony, dreny, worki, cewniki itp. należy zadbać, żeby były one dobrze zabezpieczone przed wypadnięciem, wyrwaniem, zaciśnięciem oraz nie przeszkadzały podczas użytkowania pionizatora.
- W przypadku zaleceń do stosowania wyrobów ortopedycznych należy je założyć przed rozpoczęciem użytkowania urządzenia.

## 12. PRZENOSZENIE PIONIZATORA

Najlepszym sposobem przenoszenia pionizatora jest przetoczenie go z wykorzystaniem jego kół.

W sytuacjach, gdy nie jest to możliwe dla zachowania bezpieczeństwa pionizator powinien być podnoszony za ramę i przenoszony przez dwie osoby.

Podczas przenoszenia lub podnoszenia pionizatora należy zachować szczególną ostrożność.



**UWAGA! NIEDOPUSZCZALNE** jest przenoszenie lub popychanie pionizatora wraz z korzystającym z niego użytkownikiem.

## 13. PRAWIDŁOWA POZYCJA W PIONIZATORZE

Użytkownik powinien być ustawiony w pozycji pionowej, z zachowaniem prawidłowej osi ciała.

Głowa powinna znajdować się w linii środkowej ciała, bez nadmiernego pochylecia w przód, tył ani na boki.

Tułów wyprostowany, stabilnie podparty przez peloty oraz pasy stabilizujące, bez rotacji i przechyłów bocznych.

Miednica ustawiona symetrycznie, bez nadmiernego przodopochylecia, tyłopochylecia ani asymetrii.

Kończyny dolne wyprostowane w stawach kolanowych (z uwzględnieniem indywidualnych możliwości użytkownika). Kolana powinny być zabezpieczone stabilizatorami kolan, zapobiegającymi ich zgięciu.

Stopy ustawione równolegle, całą powierzchnią oparte na podpórkach stóp. Stopa powinna być w ortezie lub butcie medycznym. Stawy skokowe powinny być ustawione w pozycji możliwie zbliżonej do neutralnej.

Wszystkie elementy stabilizujące należy dopasować indywidualnie do użytkownika, tak aby zapewnić stabilność i bezpieczeństwo, nie powodując nadmiernego ucisku ani dyskomfortu.

**UWAGA!** Obsługa i regulacja urządzenia może odbywać się jedynie pod kontrolą personelu medycznego albo przeszkolonego opiekuna.

## 14. UŻYTKOWANIE PIONIZATORA

### ➤ Przygotowanie urządzenia:

- Upewnić się, że pionizator stoi stabilnie na płaskiej powierzchni.
- Upewnić się, że hamulec we wszystkich kołach jest zablokowany.
- Sprawdzić, czy wszystkie elementy regulacyjne (peloty, pasy, stabilizatory kolan, podpórki stóp) są prawidłowo zamocowane i sprawne.
- Dopasować wysokość i szerokość pelot oraz pasów do wymiarów użytkownika.

### ➤ Umieszczenie użytkownika w pionizatorze

- Z pomocą jednej lub dwóch osób ostrożnie umieścić użytkownika w urządzeniu w pozycji leżącej.
- Ustawić miednicę, tułów i głowę w osi ciała, stopy równoległe i całą powierzchnią na podpórkach stóp.
- Dopasować peloty i pasy stabilizujące, tak aby zapewniały stabilność bez nadmiernego ucisku.
- Zabezpieczyć kolana stabilizatorami kolan, stawy skokowe w pozycji neutralnej.

### ➤ Rozpoczęcie pionizacji

- Stopniowo ustawiać urządzenie w pionie, obserwując reakcje użytkownika.
- Upewnić się, że użytkownik jest komfortowo i bezpiecznie podparty.
- Czas przebywania w pionizatorze dostosować do zaleceń lekarza lub fizjoterapeuty.

### ➤ Podczas użytkowania

- Monitorować stan użytkownika – komfort, kolor skóry, oznaki zmęczenia lub dyskomfortu.
- W razie wystąpienia bólu, zawrotów głowy lub innych niepokojących objawów, przerwać pionizację.

### ➤ Zakończenie użytkowania

- Ostrożnie wyjąć użytkownika z pionizatora przy użyciu jednej lub dwóch osób.
- Po każdym użyciu sprawdzić stan urządzenia i w razie potrzeby oczyścić elementy kontaktujące się z użytkownikiem.

## 15. TRANSPORT W SAMOCHODZIE I W INNYCH POJAZDACH

Podczas transportu urządzenie powinno być puste i złożone, co zmniejsza ryzyko wypadków lub uszkodzeń.



**Pionizator OCTO nie jest przeznaczony do transportu użytkownika w samochodzie ani innym środku transportu.**

## 16. CZYSZCZENIE I PIELĘGNACJA

Pionizator, stabilizatory oraz peloty należy czyścić miękką szmatką namoczoną w letniej wodzie z niewielką ilością łagodnego środka czyszczącego.

Pasy można prać tylko ręcznie w temperaturze do 30°C.

Plamy powinny być usunięte natychmiast po powstaniu na powierzchni.

**UWAGA!** Nie wolno czyścić środkami chemicznymi zawierającymi rozpuszczalniki i wybielacze. Za szkody powstałe po zastosowaniu nieodpowiednich środków czystości Producent nie ponosi odpowiedzialności.

Upewnij się, że produkt jest zawsze suchy przed użyciem.

W przypadku stosowania detergentów dedykowanych do tego typu materiału – postępować zgodnie z instrukcją stosowanego środka.



Prać tylko ręcznie



Nie wybielać



Nie suszyć w suszarce  
bębnowej



Suszyć w pozycji  
poziomej



Nie prasować

## 17. PRZECHOWYWANIE PIONIZATORA

Pionizator należy przechowywać w suchym i przewiewnym pomieszczeniu, w temperaturze od +5°C do +40°C, z dala od źródeł wilgoci, bezpośredniego działania promieni słonecznych oraz źródeł ciepła. W przypadku przechowywania długotrwałego należy dodatkowo wykonać czynności opisane w pkt. 21 „co każdy jeden miesiąc”.

## 18. SERWIS I PRZEGLĄDY OKRESOWE

W celu bezpiecznego i bezawaryjnego korzystania z pionizatora należy regularnie i dokładnie poddawać go niżej opisanym przeglądom i czynnościom serwisowym.

W sytuacji, gdy użytkownik pionizatora nie jest w stanie samodzielnie przeprowadzić wymienionych czynności, powinien oddać pionizator do specjalistycznego punktu serwisującego pionizatory lub bezpośrednio do Producenta, który we właściwy sposób dokona przeglądu i niezbędnych czynności serwisowych. Czynności te mogą być dodatkowo płatne.

**UWAGA!** Producent odpowiada za wady lub uszkodzenia techniczne pionizatora powstałe wyłącznie przy prawidłowej eksploatacji pionizatora. Odpowiedzialność za prawidłowe funkcjonowanie pionizatora spoczywa na Producencie tylko w przypadku ścisłego stosowania się do wszystkich zaleceń Producenta.

**UWAGA!** Producent ponosi odpowiedzialność za właściwe funkcjonowanie pionizatora wyłącznie w przypadku zastosowania w nim oryginalnych części i oryginalnego wyposażenia dodatkowego.

Wszelkie naprawy należy przeprowadzać w wyspecjalizowanych, autoryzowanych Serwisach (patrz pkt 24) lub bezpośrednio u Producenta. Naprawy pionizatora wykonywane przez osoby inne niż autoryzowany Serwis lub Producenta spowodują utratę gwarancji. Producent nie odpowiada za uszkodzenia ciała lub zniszczenie produktu jakie mogą być konsekwencją naprawy wykonywanej przez osoby inne niż autoryzowany Serwis lub Producent.

**Czynności serwisowe należy wykonywać:**

- **Każdorazowo przed użyciem pionizatora**
  - Kontrola sprawności hamulca w kołach - Po załączeniu hamulca w każdym kole, koła powinny być zablokowane i nie mogą się obracać.
  - Kontrola zamocowania elementów konstrukcyjnych - Należy skontrolować wszystkie mechanizmy pionizatora i jego elementy ruchome.
  - Należy wzrokowo skontrolować stan profili konstrukcyjnych. Elementy te nie mogą być uszkodzone lub pęknięte.
  - Kontrola poprawności montażu wszystkich elementów.
  - Skontrolować pasy pod kątem widocznych uszkodzeń.
- **Co każdy tydzień**
  - Czyszczenie pionizatora.
- **Co każdy miesiąc**
  - Kontrola wizualna elementów ruchomych, mechanizmów regulacyjnych.
  - Kontrola wszystkich połączeń śrubowych pod kątem luzów.
  - Skontrolować czy koła obracają się swobodnie i nie są uszkodzone.
  - Skontrolować, czy spawy i gwinty w ramie nie są uszkodzone.

**19. UTYLIZACJA**

Utylizacja i recykling: zgodnie z przepisami obowiązującymi w danym kraju.

**20. ZGODNOŚĆ Z WYMAGANIAMI DOTYCZĄCYMI WYROBÓW MEDYCZNYCH**

Wyrób Medyczny klasy I zgodny z Rozporządzeniem Parlamentu Europejskiego i Rady (UE) 2017/745 z dnia 5 kwietnia 2017r. w sprawie wyrobów medycznych. Na wyrób producent wystawił stosowną deklarację zgodności, która znajduje się na stronie [www.mywam.eu](http://www.mywam.eu)

## 21. LISTA AUTORYZOWANYCH PUNKTÓW SERWISOWYCH

POLSKA

MyWam Sp. z o.o.

ul. Wiosny Ludów 91, 40-373 Katowice, Polska

tel: +48 32 733 11 31

strona internetowa: [www.mywam.eu](http://www.mywam.eu)

adres e-mail: [mywam@mywam.eu](mailto:mywam@mywam.eu)

## 22. KARTA GWARANCYJNA

Seria i numer:.....

Data zakupu: ..... - ..... - .....

Pieczętka i podpis sprzedawcy:

.....  
.....  
.....

### Warunki gwarancji

- Producent (Gwarant) udziela Kupującemu na zakupiony pionizator gwarancji, na okres 24 miesięcy, licząc od dnia zakupu.
- **Kupujący reklamujący pionizator powinien go dostarczyć do Sprzedawcy w opakowaniu, czysty (wolny od płam, dodatkowego wyposażenia nienależącego do wyrobu, wilgoci, sierści itp.) wraz z zabezpieczonymi przed uszkodzeniem elementami pionizatora.**
- **Uszkodzenia spowodowane niedostatecznym zabezpieczeniem przesyłki pionizatora i jego elementów nie podlegają naprawom gwarancyjnym.**
- Reklamujący (Kupujący) nie może żądać od Producenta naprawienia szkody w przypadku uszkodzenia przesyłki, jeżeli niewłaściwie oznakuje lub nieprawidłowo ubezpieczy przesyłkę pionizatora i jego elementów.
- Okres gwarancji w przypadku uznania reklamacji wydłuża się o czas naprawy pionizatora, który liczony jest od momentu przekazania wyrobu Sprzedawcy w ramach gwarancji do dnia, w którym wyrób był gotowy do odbioru.
- Czynności przewidziane w instrukcji, do których wykonania zobowiązany jest użytkownik pionizatora we własnym zakresie i na własny koszt, nie mogą być wykonane w ramach naprawy gwarancyjnej.
- Użytkowanie pionizatora niezgodne z przeznaczeniem, niezgodne z instrukcją używania lub niezgodne z zasadami prawidłowej eksploatacji powoduje utratę gwarancji.
- Dokonywanie jakichkolwiek zmian konstrukcyjnych pionizatora powoduje utratę gwarancji (w danym obszarze zmian lub całości).
- Uszkodzenia pionizatora powstałe na skutek: niewłaściwej eksploatacji, niewłaściwej konserwacji, nieprawidłowego przechowywania pionizatora, uszkodzeń mechanicznych oraz naturalnego ścierania i zużywania się części (np. tapicerka, koła) nie podlegają gwarancji.
- Producent przestrzega przed dokonywaniem napraw gwarancyjnych w nieautoryzowanych zakładach serwisowych. Stwierdzenie takiej naprawy lub samowolnej przeróbki pionizatora powoduje utratę gwarancji.
- **Karta gwarancyjna jest ważna pod warunkiem, że posiada: wpisaną datę sprzedaży potwierdzoną pieczęcią firmową Sprzedającego, podpis Sprzedającego, rodzaj i numer fabryczny pionizatora.**
- Karta gwarancyjna jest ważna pod warunkiem, że nie zawiera skreśleń i poprawek.
- Producent pionizatora prowadzi w jego siedzibie odpłatny serwis pogwarancyjny.
- Producent określa przewidywany czas użytkowania wyrobu na 4 lata. Dalsze użytkowanie po upływie tego okresu jest możliwe, natomiast biorąc pod uwagę dbałość o bezpieczeństwo i komfort użytkowania rekomendujemy przeprowadzenie przeglądu technicznego przez producenta lub autoryzowany serwis. Usługa przeglądu jest odpłatna i obejmuje ocenę stanu technicznego urządzenia, weryfikację bezpieczeństwa oraz ewentualne niezbędne czynności konserwacyjne.
- W sprawach nieuregulowanych niniejszą kartą gwarancyjną mają zastosowanie przepisy Kodeksu Cywilnego (Polska).
- Wszelkie sprawy związane z roszczeniami z tytułu gwarancji lub rękojmi pionizatora należy kierować do Sprzedawcy.

**23. NOTATKI**