

CE



Grizzly

Instrukcja obsługi i konserwacji

Edycja 6 / 2021-05-10

Wózek inwalidzki specjalny GRIZZLY

Nowoczesny wózek spacerowy o doskonałych właściwościach jezdnych

 **UWAGA!** Użytkownik z niesprawnością widzenia, czytania lub niesprawnością poznawczą proszony jest o zgłoszenie się do Producenta w celu uzyskania informacji dla użytkownika w odpowiednim formacie.

Przeznaczenie Instrukcji

Instrukcja obsługi i konserwacji zawiera podstawowe informacje niezbędne dla prawidłowego użytkownika wózka inwalidzkiego Grizzly, w tym zasady bezpieczeństwa jego użytkowania, opis jego budowy, obsługi i regulacji, przygotowania wózka do pracy, sposobu konserwacji i czyszczenia wózka oraz warunków gwarancji.

Przeznaczona jest dla osób sprawujących bezpośrednią opiekę nad dziećmi niepełnosprawnymi (asystentów dziecka - rodziców, opiekunów), które będą przewożone w wózku. Przeznaczona jest również dla lekarzy i rehabilitantów obsługujących wózki.

UWAGA! Przed przystąpieniem do użytkowania wózka, każdy Użytkownik zobowiązany jest do zapoznania się z treścią niniejszej instrukcji i stosowania się do niej.

Niniejsza instrukcja jest nieodłączną częścią produktu i każdorazowo musi być dołączona do sprzedawanego produktu. **Zachowaj niniejszą instrukcję na przyszłość!** Instrukcję należy przechowywać w łatwo dostępnym miejscu. Instrukcja w wersji elektronicznej znajduje się na stronie internetowej www.mywam.eu

UWAGA! W przypadku wystąpienia jakiegokolwiek incydentu medycznego związanego z obecnością wózka inwalidzkiego Grizzly, należy niezwłocznie, pisemnie powiadomić o tym Producenta, kontaktując się poprzez list polecony lub e-mail za potwierdzeniem odbioru.

Dane kontaktowe producenta:

- adres pocztowy: MyWam sp.j., ul. Szczecińska 10, 41-516 Chorzów, Polska
- numer telefonu kontaktowego: +48 32 733 11 31
- adres e-mail: mywam@mywam.pl



Wersja Instrukcji obsługi i konserwacji: PL, edycja 6 / 2021-05-10

MyWam Kupiec, Bartold, Angres Sp.J. zastrzega sobie prawo do wprowadzania zmian technicznych i handlowych w treści Instrukcji obsługi i konserwacji bez wcześniejszego uprzedzenia. Każda zmiana zostanie określona datą ostatniej aktualizacji instrukcji Spis treści

1 Spis treści

▪ Wprowadzenie	6
1. Przeznaczenie i wskazania do stosowania wózka Grizzly	6
2. Szybki start	7
3. Ważne wskazówki i zasady bezpieczeństwa	8
4. Tabliczka znamionowa	9
5. Tablice ostrzegawcze	9
6. Oznaczenie symboli	9
7. Ogólna budowa wózka	9
8. Szczegółowa budowa wózka	12
8.1. Mechanizm składania ramy	12
8.2. Rozkładanie ramy wózka	12
8.3. Składanie ramy wózka	12
8.4. Blokada transportowa	12
8.5. Zakładanie i ściąganie blokady transportowej	13
8.6. Przednie koła skrętne, pełne	13
8.7. Mechanizm szybkiego montażu przednich kół	13
8.8. Montaż przednich kół	13
8.9. Demontaż przednich kół	14
8.10. Blokada kierunku jazdy przednich kół	14
8.11. Zakładanie i ściąganie blokady kierunku jazdy przednich kół	14
8.12. Tylne koła, pełne	14
8.13. Mechanizm szybkiego montażu tylnych kół na ośkę	14
8.14. Montaż i demontaż tylnych kół na ośkę	15
8.15. Mechanizm szybkiego montażu tylnych kół na ramę	15
8.16. Montaż i demontaż tylnych kół na ramę	15
8.17. System amortyzacji tylnych kół	15
8.18. Ergonomiczna rączka do pchania wózka	16
8.19. Mechanizm regulacji kątowej rączki do pchania	16
8.20. Regulacja kątowa rączki do pchania wózka	16
8.21. Hamulec centralny	16
8.22. Załączanie i wyłączanie hamulca centralnego	16
8.23. Stopka przechyłowa	16
8.24. Zaczepy ramy do mocowania siedziska	17
8.25. Mechanizm mocowania siedziska do ramy wózka	17
8.26. Montaż siedziska	18
8.27. Demontaż siedziska	19
8.28. Regulowane siedzisko terapeutyczne	20
8.29. Regulacja głębokości siedziska	20
8.30. Regulacja szerokości siedziska	21
8.31. Mechanizm regulacji kątowej siedziska, tzw. kołyska	21
8.32. Regulacja kątowa siedziska	22
8.33. Regulowane oparcie na plecy	23
8.34. Regulacja wysokości oparcia	23

8.35.	Mechanizm regulacji kątowej oparcia	24
8.36.	Regulacja kątowa oparcia	24
8.37.	Pasy pięciopunktowe	25
8.38.	Regulacje pasów pięciopunktowych.....	26
8.39.	Regulowany podnóżek.....	26
8.40.	Regulacja wysokości płyty podnóżka	26
8.41.	Regulacja kątowa płyty podnóżka.	27
8.42.	Mechanizm regulacji kątowej całego podnóżka.....	27
8.43.	Regulacja kątowa całego podnóżka.....	27
8.44.	Peloty zagłówka z regulacją w trzech płaszczyznach (wyposażenie dodatkowe).....	27
8.45.	Peloty piersiowo-lędźwiowe z regulacją w trzech płaszczyznach (wyposażenie dodatkowe)	28
8.46.	Peloty biodrowe z regulacją w trzech płaszczyznach (wyposażenie dodatkowe)	29
8.47.	Elementy boczne oparcia (wyposażenie dodatkowe)	30
8.48.	Pasy odwodząco-stabilizujące (wyposażenie dodatkowe)	30
8.49.	Barierka zabezpieczająca (wyposażenie dodatkowe; zakładana w miejsce stolika terapeutycznego).....	31
8.50.	Regulowany daszek z okienkiem (wyposażenie dodatkowe)	32
8.51.	Stolik terapeutyczny (wyposażenie dodatkowe; zakładany w miejsce barierki zabezpieczającej)	33
8.52.	Torba turystyczna (wyposażenie dodatkowe).....	33
8.53.	Kosz na zakupy (wyposażenie dodatkowe).....	33
8.54.	Klin (wyposażenie dodatkowe).....	34
8.55.	Folia przeciwdeszczowa (wyposażenie dodatkowe; zakładana na regulowanej budce z okienkiem)	34
8.56.	Rękawice zimowe (wyposażenie dodatkowe)	34
8.57.	Śpiwór na nogi (wyposażenie dodatkowe; zakładany na barierce zabezpieczającej)	34
8.58.	Moskitiera (wyposażenie dodatkowe; zakładana na regulowanej budce z okienkiem)	35
8.59.	Parasolka przeciwsłoneczna (wyposażenie dodatkowe).....	35
8.60.	Ekskluzywny zestaw ozdobny - Miś Grizzly (wyposażenie dodatkowe; zakładany do innego wyposażenia dodatkowego)	35
9.	Specyfikacja techniczna wózka Grizzly.....	36
10.	Dostawa i narzędzia	36
11.	Montaż i demontaż wózka.....	37
12.	Przygotowanie do użytkowania	38
13.	Przenoszenie wózka.....	39
14.	Wsiadanie i zsiadanie z wózka inwalidzkiego	39
15.	Prawidłowa pozycja w wózku inwalidzkim	40
16.	Jazda na wózku inwalidzkim	40
17.	Poruszanie się po powierzchniach pochyłych.....	40
18.	Pokonywanie progów lub krawężników	40
19.	Transport w samochodzie i w innych pojazdach	41
20.	Wykorzystanie wózka, jako siedziska w pojeździe mechanicznym	41
21.	Czyszczenie i pielęgnacja	46
22.	Zabezpieczenie antykorozyjne.....	46
24.	Przygotowanie wózka do długotrwałego przechowywania	47
25.	Powtórne użycie	47
26.	Serwis i przeglądy okresowe.....	47

27. Utylizacja	48
27. Zgodność z wymaganiami dotyczącymi wyrobów medycznych.....	49
28. Notatki	50
29. Lista autoryzowanych punktów serwisowych.....	51
30. Karta Gwarancyjna	52

▪ Wprowadzenie

Dziękujemy Państwu za zakup Wózka Inwalidzkiego Specjalnego Dziecięcego Grizzly. Mamy nadzieję, że będzie on przyczyną wielu wspaniałych chwil z Waszym dzieckiem i będzie pomocny każdego dnia. Dokładamy wszelkich starań by nasze produkty spełniały Wasze oczekiwania i najwyższe standardy. Zachęcamy do kontaktu z naszymi pracownikami oraz śledzenia nas na naszej stronie internetowej www.mywam.eu oraz w mediach społecznościowych. Możecie się tam dowiedzieć wielu ciekawych rzeczy o naszych produktach.

1. Przeznaczenie i wskazania do stosowania wózka Grizzly

„Grizzly” to zaprojektowany z myślą o dzieciach niepełnosprawnych wielofunkcyjny inwalidzki wózek spacerowy. Wózek oparty jest na ramie wykonanej z elementów aluminiowych oraz stalowych. Umożliwia szybki demontaż kół. „Grizzly” jest kompletnym systemem terapeutycznym umożliwiającym regulację kąta oparcia i podnóżka, długość podnóżka, pozycję zagłówka itp. Wyrób wyposażony jest w szereg akcesoriów poprawiających funkcjonalność i komfort użytkowania, takich jak np.: stolik, pasy zabezpieczające, klin, budka, moskitiera, śpiwór torba na zakupy itp. Użytkownicy nie mogą jeździć wózkiem samodzielnie, a jedynie z pomocą opiekuna. Wózek może być użytkowany wewnątrz pomieszczeń i na zewnątrz, na różnych nawierzchniach (asfalt, beton, kamień, żwir) i w różnych warunkach pogodowych. Inne niż opisane stosowanie wyrobu jest zakazane. Wózek musi być używany wraz z instrukcją użytkowania, wyłącznie przez osoby dorosłe opiekujące się użytkownikiem. Młodzież i dzieci jak również wszelkie inne osoby bez odpowiedniego przeszkolenia nie powinny używać wyrobu. Wózek inwalidzki dziecięcy "Grizzly" jest wyrobem medycznym wskazanym do używania przez te dzieci niepełnosprawne, które ze względu na swoje schorzenie nie mogą samodzielnie chodzić stać lub siadać. Wyrób przeznaczony jest do transportu i przemieszczania powyższych osób w pozycji siedzącej lub leżącej oraz na korekcji postawy i na tym polega jego przewidziane zastosowanie. Wskazania kliniczne to m.in. mózgowie porażenie dziecięce, przepuklina oponowo-rdzeniowa, dystrofie, niedowłady itp. Wyrób przewidziany jest dla użytkowników w wieku od 3 do 12 lat. Wyrób powinien być stosowany zgodnie z zaleceniami lekarza prowadzącego lub fizjoterapeuty.

Podstawowe informacje o wózku Grizzly:

- zmiany kąta pochylenia oparcia (patrz pkt 8.33)
- regulacji wysokości oparcia (patrz pkt 8.34)
- regulacji kąta siedziska (patrz pkt 8.31 i 8.32)
- regulacji głębokości siedziska (patrz pkt 8.29)
- regulacji podnóżka (patrz od pkt 8.39 do 8.43)
- stabilizacji głowy (patrz pkt 8.44)
- stabilizacji tułowia (patrz pkt 8.45 i 8.46)
- siedzisko w pojeździe (patrz pkt 20)

3. Ważne wskazówki i zasady bezpieczeństwa

- Zabrania się użytkowania wózka w sposób, do którego wózek nie jest przeznaczony.
- Produkt zawiera małe części, które mogą być niebezpieczne w przypadku połknięcia przez dziecko!
- Z uwagi na duże możliwości regulacyjne wózka, podczas regulacji kątowej siedziska i regulacji kątowej oparcia na plecy, istnieje możliwość ustawienia takiej pozycji, w której głowa dziecka znajdzie się poniżej linii miednicy. Zabronione jest stosowanie takiej pozycji, gdyż mogłoby to doprowadzić do niebezpieczeństwa zachłyśnięcia lub zakrztuszenia się dziecka.
- Zabrania się umieszczania na wózku dodatkowego ciężaru, co w szczególności dotyczy umieszczania dodatkowego ciężaru z tyłu oparcia np. plecaka lub torby. Może to spowodować przewrócenie wózka inwalidzkiego Grizzly i obrażenia użytkownika! Nie dotyczy oryginalnych akcesoriów dodatkowych dedykowanych do wózka Grizzly nieprzekraczających dopuszczalnego obciążenia. Wszystkie dodatkowe elementy mocowane do wózka wpływają na jego stabilność.
- UWAGA! W zależności od wykonanych regulacji wózka inwalidzkiego Grizzly - dotyczy ustawienia rączki do pchania wózka, regulacji wysokości oparcia, regulacji kątowej oparcia, regulacji głębokości siedziska, regulacji kątowej siedziska, regulacji kąta podnóżka oraz ustawienia podnóżka - to wózek ten może przekraczać zalecane maksymalne gabaryty.
- UWAGA! Przed każdorazowym użyciem wózka należy wykonać rozpisane poniżej czynności, a w przypadku nieprawidłowości nie wolno używać wózka. W takiej sytuacji zaleca się pilny kontakt ze Sprzedawcą i Producentem w celu otrzymania porady.
- UWAGA! Podczas przejazdu przez drzwi lub podobne zwężenia, ograniczające kierunek jazdy wózka, należy upewnić się, czy po obu stronach wózka jest odpowiednia ilość miejsca, co zapobiega przytrzaśnięciu się dłoni lub innych części ciała, jak również zapobiega uszkodzeniu wózka.

OSTRZEŻENIE!



- Nigdy nie pozostawiaj dziecka bez opieki w wózku, ponieważ grozi to niebezpieczeństwem!
- Ten produkt nie nadaje się do biegania lub jazdy na tyżwach czy rolkach.
- Uwaga na szczeliny i elementy ruchome – grozi zakleszczeniem.
- Nie przenosić wózka z dzieckiem.
- Wózek zapakowany jest w worek. Worek nie jest zabawką. Przechowywać poza zasięgiem niemowląt i małych dzieci. Nie nakładać na głowę. Niebezpieczeństwo uduszenia.

- UWAGA! Zabrania się użytkowania wózka, jeżeli stan techniczny wózka lub pojedynczego elementu wózka jest zły lub użytkownik ma do niego jakiegokolwiek wątpliwości, wózek jest uszkodzony lub istnieje tylko podejrzenie, że wystąpiło uszkodzenie lub działanie wózka nie jest prawidłowe. W takiej sytuacji zaleca się pilny kontakt ze Sprzedawcą i Producentem w celu otrzymania porady.

4. Tabliczka znamionowa .

Na tabliczce znamionowej znajdują się podstawowe informacje o produkcie: nazwa, model, numer seryjny (identyfikacyjny), maksymalne obciążenie, data produkcji, potwierdzenie o zgodności produktu dla wyrobów medycznych, ostrzeżenie o postępowaniu zgodnie z Instrukcją obsługi i konserwacji oraz dane producenta (patrz Rys.4.1).

Tabliczka znamionowa znajduje się na belce poprzecznej z tyłu ramy wózka, po jej lewej stronie, przyklejona od góry.

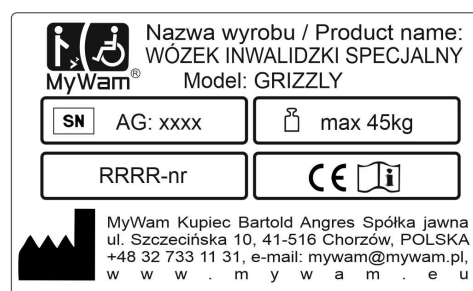

Rys 4.1.

5. Tablice ostrzegawcze





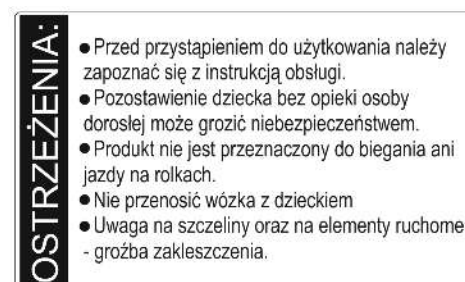

Na tabliczce ostrzegawczej znajdują się ważne ostrzeżenia dla użytkownika (patrz Rys.5.1).

Tabliczka ostrzegawcza znajduje się na belce poprzecznej z tyłu ramy wózka, po jej prawej stronie, przyklejona od góry.



Rys.5.1.

6. Oznaczenie symboli

 SN	Numer seryjny produktu		Nazwa producenta
	Dopuszczalny całkowity ciężar użytkownika		OPIS " OTRZEŻENIE! " i symbol w niniejszej instrukcji używane są w celu wzmocnienia uwagi osoby czytającej na treść oznaczoną tym znakiem. Niestosowanie się do treści oznakowanych tym opisem może stanowić zagrożenie dla zdrowia i bezpieczeństwa użytkownika i osób towarzyszących, a także może doprowadzić do uszkodzenia produktu.
	Data produkcji		
	Znak oceny zgodności według odpowiednich rozporządzeń i dyrektyw europejskich		
	Ostrzeżenie o postępowaniu zgodnie z Instrukcją obsługi i konserwacji produktu		

7. Ogólna budowa wózka

Wózek Inwalidzki Specjalny Dziecięcy Grizzly składa się z dwóch głównych części: ramy wózka i siedziska terapeutycznego z oparciem na plecy.

Wózek inwalidzki Grizzly charakteryzuje się również bardzo bogatym wyposażeniem dodatkowym, które należy dobrać według indywidualnych potrzeb użytkowników.

7.1 Stalowa rama wózka wzbogacona elementami aluminiowymi.

Do elementów ramy wózka należą:

Mechanizm składania ramy

(patrz Rys.7.1. i nr 14 ; oraz pkt 8.1)

Blokada transportowa

(patrz pkt 8.4 i 8.5)

Przednie koła skrętne, pełne

(patrz Rys.7.1. i nr 7; oraz pkt 8.6)

Mechanizm szybkiego montażu przednich kół

(patrz Rys.7.1. i nr 5; oraz pkt 8.7)

Blokada kierunku jazdy przednich kół

(patrz Rys.7.1. i nr 4; oraz pkt 8.10)

Tylne koła, pełne

(patrz Rys.7.1. i nr 9; oraz pkt 8.12)

Mechanizm szybkiego montażu tylnych kół na ośkę

(patrz Rys.7.1. i nr 8; oraz pkt 8.13)

Mechanizm szybkiego montażu tylnych kół na ramę

(patrz Rys.7.1. i nr 13; oraz pkt 8.15)

System amortyzacji tylnych kół

(patrz Rys.7.1. i nr 12; oraz pkt 8.17)

Ergonomiczna rączka do pchania wózka

(patrz Rys.7.1. i nr 1; oraz pkt 8.18)

Mechanizm regulacji kątowej rączki do pchania

(patrz Rys.7.1. i nr 2; oraz pkt 8.19)

Hamulec centralny

(patrz Rys.7.1. i nr 11; oraz pkt 8.21)

Stopka przechyłowa

(patrz Rys.7.1. i nr 10; oraz pkt 8.23)

Zaczepy ramy do mocowania siedziska

(patrz Rys.7.1. i nr 3; oraz pkt 8.24)

Mechanizm regulacji kątowej siedziska, tzw. Kołyska

(patrz Rys.7.1. i nr 6; oraz pkt 8.31)



Rys.7.1.



Rys.7.2.

8. Szczegółowa budowa wózka

8.1. Mechanizm składania ramy.

Mechanizm składania ramy znajduje się wewnątrz ramy, oraz na ramie w trzech miejscach w jej lewej części i w trzech miejscach w jej prawej części. Opisując te miejsca od góry, od strony rączki do pchania wózka, są to:

- blokada składania ramy - uchwyt odpowiadający za zablokowanie i odblokowanie możliwości składania ramy, który na prawej części ramy ma wbudowany czerwony przycisk blokujący (patrz Rys.8.1.)
- przegub ramy prawy i lewy - element mocujący górną ramę z dolną ramą (patrz Rys.8.1.)
- łamaniec prawy i lewy - element umożliwiający złożenie górnej ramy w celu zmniejszenia jej wymiarów (patrz Rys.8.1.)



Rys 8.1.

8.2. Rozkładanie ramy wózka

W celu rozłożenia (otwarcia) ramy wózka: ułóż ramę wózka poziomo na podłożu tak, żeby rączka do pchania wózka była u góry, a następnie ściągnij blokadę transportową (patrz 8.5. Zakładanie i ściąganie blokady transportowej) i pociągnij w górę rączkę do pchania wózka (patrz Rys.8.2.), aż do wyraźnego kliknięcia. Rama wózka będzie prawidłowo rozłożona dopiero wtedy, gdy zostanie prawidłowo zamknięty mechanizm składania ramy. Świadczy o tym wyraźny dźwięk "klik", pochodzący z dobrze zamkniętego mechanizmu składania ramy.



Rys 8.2

8.3. Składanie ramy wózka

W celu złożenia (zamknięcia) ramy wózka: wciśnij czerwony guzik blokady składania ramy (patrz 8.1. Mechanizm składania ramy) i równocześnie pociągnij oba uchwyty blokady składania ramy do góry, w kierunku rączki do pchania wózka (patrz Rys.8.3.). Następnie złóż ramę wózka składając ją w przód, w kierunku mocowania kół przednich, po czym załóż blokadę transportową.



Rys 8.3

8.4. Blokada transportowa

Wózek wyposażony jest w blokadę transportową, która służy do zabezpieczenia złożonej (zamkniętej) ramy wózka przed jej samoczynnym otwarciem podczas transportu i przechowywania.

Blokada transportowa składa się z dwóch części (patrz Rys.8.4.): oczka (element damski) oraz bolca (element męski).



Rys 8.4



Rys 8.5

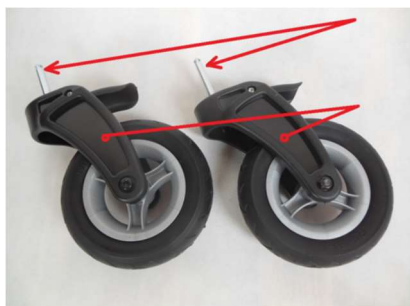

Rys 8.6

8.5. Zakładanie i ściągnięcie blokady transportowej

W celu zabezpieczenia ramy przed samoczynnym jej otwarciem, należy najpierw złożyć ramę (patrz 8.3. Składanie ramy wózka), a następnie nałożyć oczko blokady na bolec blokady tak, żeby oba te elementy ściśle na siebie nachodziły (patrz Rys.8.5.).

W celu odbezpieczenia blokady transportowej należy przed rozłożeniem ramy, ściągnąć oczko blokady z bolca blokady i dopiero wtedy można przystąpić do rozkładania ramy wózka.

8.6. Przednie koła skrętne, pełne

Niemieckiej produkcji koła gwarantują najwyższą jakość prowadzenia wózka, przyjemność z jazdy i elegancki wygląd. Opony są bezdętkowe, wypełnione specjalnym żelom, który ma właściwości amortyzacyjne bardzo zbliżone do kół pompowanych. Koła są fabrycznie zamontowane w widelcach kół przednich, które od góry zakończone są ośkami skrętu kół przednich (patrz Rys.8.6.). Oba koła przednie można ustawić do jazdy na wprost lub odblokować je do skręcania, co znacznie ułatwia manewrowanie

wózkiem (patrz 8.10. Blokada kierunku jazdy przednich kół).

8.7. Mechanizm szybkiego montażu przednich kół

Mechanizm zamontowany jest na przednich końcach ramy i zapewnia szybki montaż i demontaż kół przednich. Uruchamia się go poprzez naciśnięcie przycisku szybkiego demontażu w dół, w kierunku do podłoża (patrz Rys.8.7.). Koło jest w nim montowane od dołu, poprzez pionowy otwór.

8.8. Montaż przednich kół

Nałóż oba przednie koła. W tym celu załóż ośkę skrętu koła w otwór mechanizmu szybkiego demontażu, aż do kliknięcia (patrz Rys.8.8.). O prawidłowym założeniu koła świadczy wyraźny dźwięk "klik", pochodzący z mechanizmu szybkiego demontażu przednich kół.



Rys 8.7



Rys 8.8

8.9. Demontaż przednich kół

Podczas demontażu przedniego koła, należy wcisnąć przycisk znajdujący się od góry w mechanizmie szybkiego demontażu przednich kół. Następnie wysuń ośkę skrętu koła z otworu mechanizmu szybkiego demontażu przednich kół (patrz Rys.8.9.).

Powtórz czynność dla drugiego koła.



Rys 8.9

8.10. Blokada kierunku jazdy przednich kół

Dzięki blokadzie kierunku jazdy przednich kół (patrz Rys.8.10.) i możliwości jej zakładania lub ściągania, podczas prowadzenia wózka odczuwalny jest wyraźnie większy komfort zarówno dla dziecka jak i asystenta.

Zaleca się ściągnięcie blokady i umożliwienie skręcania przednich kół podczas prowadzenia wózka po zupełnie gładkiej powierzchni jak np. w centrach handlowych, szkole.

Natomiast w przypadku gorszej nawierzchni, poruszaniu się po powierzchniach pochyłych, podczas pokonywania progów lub krawężników, zaleca się założenie blokady i zablokowanie skręcania przednich kół.



Rys 8.10

8.11. Zakładanie i ściąganie blokady kierunku jazdy przednich kół

W celu zablokowania skręcania przednich kół należy obrócić pokrętkę blokady kierunku jazdy w lewo (patrz Rys.8.11.).

W celu odblokowania skręcania przednich kół należy obrócić pokrętkę blokady kierunku jazdy w prawo.

8.12. Tyłne koła, pełne

Niemieckiej produkcji koła (patrz Rys.8.12.) gwarantują najwyższą jakość prowadzenia wózka, przyjemność z jazdy i elegancki wygląd. Opony są bezdętkowe, wypełnione specjalnym żelem, który ma właściwości amortyzacyjne bardzo zbliżone do kół pompowanych.

Dzięki możliwości zdemontowania zarówno kół jak i ich osi, wózek jest mniejszy po złożeniu co ułatwia jego transport i przechowywanie.



Rys 8.11



Rys 8.12



Rys 8.13



Rys 8.14

8.13. Mechanizm szybkiego montażu tylnych kół na ośkę

Mechanizm zamontowany jest wewnątrz tylnych kół i zapewnia szybki montaż i demontaż kół tylnych. Uruchamia się go poprzez naciśnięcie klamry szybkiego montażu w dół, w kierunku do środka koła (patrz Rys.8.13.), po czym można założyć koło tylne na ośkę koła tylnego lub ściągnąć koło tylne z oski koła tylnego.

8.14. Montaż i demontaż tylnych kół na ośkę

Podczas zakładania tylnego koła na ośkę koła tylnego, należy wcisnąć klamrę znajdującą się na środku koła i nałożyć koło na początek jego ośki (patrz Rys.8.14.). Następnie należy przestać naciskać na klamrę i kontynuować wsuwanie koła na jego ośkę, aż do kliknięcia. O prawidłowym założeniu koła świadczy wyraźny dźwięk "klik", pochodzący z mechanizmu szybkiego montażu tylnych kół na ośkę.

W celu demontażu tylnego koła z ośki tylnego koła, należy wcisnąć klamrę znajdującą się na środku koła i wysunąć koło z jego ośki.

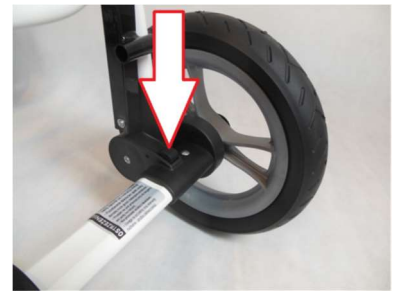

Rys 8.15

8.15. Mechanizm szybkiego montażu tylnych kół na ramę

Mechanizm zamontowany jest na tylnych końcach ramy, przy styku z belką poprzeczną i zapewnia szybki montaż i demontaż kół tylnych. Uruchamia się go poprzez naciśnięcie przycisku szybkiego montażu w dół, w kierunku do podłoża (patrz Rys.8.15.). Koło w tym mechanizmie jest montowane od boku, od zewnątrz, poprzez poziomy otwór.



Rys 8.16

8.16. Montaż i demontaż tylnych kół na ramę

- Montaż tylnych kół na ramę wózka

Nałóż oba tylne koła wraz z ich ośkami w otwory mechanizmu. Następnie naciśnij przycisk szybkiego montażu w celu umożliwienia wsunięcia się ośki, po czym wsuwaj koło z ośką w otwór aż do kliknięcia (patrz Rys.8.16.). O prawidłowym założeniu koła świadczy wyraźny dźwięk "klik", pochodzący z mechanizmu szybkiego montażu tylnych kół na ramę. W celu upewnienia się, że montaż jest prawidłowy, należy sprawdzić, że koło z ośką nie da się wysunąć z otworów mechanizmu z powrotem do zewnątrz.

Podczas montażu tylnych kół na ramę zwróć uwagę, żeby trzymać koło za jego wewnętrzną obręcz i nie naciskać na klamrę szybkiego montażu tylnych kół na ośkę, ponieważ grozi to samoczynnym zdemontowaniem tylnego koła z ośki tylnego koła.

- Demontaż tylnych kół z ramy wózka

Podczas demontowania tylnego koła z ramy wózka, należy wcisnąć przycisk szybkiego montażu tylnych kół z ramy wózka w dół, w kierunku do podłoża. Następnie trzymając koło za jego wewnętrzną obręcz, należy wysunąć koło wraz z jego ośką.



Rys 8.17

8.17. System amortyzacji tylnych kół

Wózek wyposażony jest w sprężynową amortyzację ramy i tylnych kół, znajdującą się jest na tylnych końcach ramy, przy styku z belką poprzeczną (patrz Rys.8.17.). Nie należy jej regulować. Amortyzacja działa automatycznie.

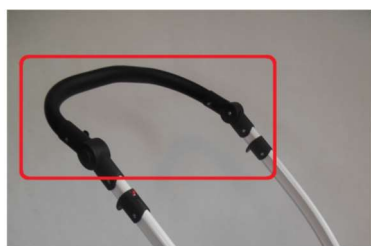

Rys 8.18

8.18. Ergonomiczna rączka do pchania wózka

Rączka (patrz Rys.8.18.) służy do pchania wózka, zapewniając pewny uchwyt w różnych warunkach jazdy. Posiada możliwość regulacji służącej do dopasowania wysokości uchwytu dla asystenta dziecka, który prowadzi wózek.



Rys.8.19

8.19. Mechanizm regulacji kątowej rączki do pchania

Są to dwa przyciski po zewnętrznej stronie ramy, umieszczone na przegubach rączki do pchania wózka (patrz Rys.8.19.).

8.20. Regulacja kątowa rączki do pchania wózka

W celu zmiany kąta pochylenia rączki do pchania wózka należy nacisnąć jednocześnie

oba przyciski mechanizmu regulacji kątowej rączki do pchania i zmienić jej kąt pochylenia (patrz Rys.8.20.). Po ustawieniu rączki w odpowiedniej pozycji, należy przestać naciskać na przyciski, co spowoduje automatyczne zablokowanie rączki do pchania w żądanej pozycji.



Rys 8.20

8.21. Hamulec centralny

Pedał hamulca centralnego, którego naciśnięcie blokuje bezpośrednio oba tylne koła wózka, znajduje się pośrodku belki poprzecznej, z tyłu ramy wózka (patrz Rys.8.21.).



Rys.8.21.

8.22. Załączanie i wyłączenie hamulca centralnego

W celu załączenia hamulca centralnego należy nacisnąć pedał hamulca w dół, w kierunku do podłoża, aż do kliknięcia (patrz Rys.8.22.). O prawidłowym załączeniu hamulca świadczy wyraźny dźwięk "klik", pochodzący z hamulca centralnego. W celu wyłączenia hamulca centralnego należy pociągnąć pedał hamulca do góry.

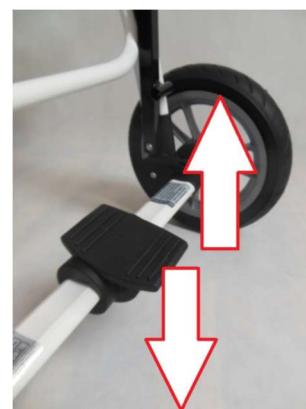

Rys.8.22

8.23. Stopka przechyłowa

Stopka przechyłowa znajduje się po prawej stronie belki poprzecznej, z tyłu ramy wózka (patrz Rys.8.23.). W celu jej użycia należy nacisnąć stopkę przechyłową i jednocześnie pociągnąć do siebie rączkę do pchania wózka, co z kolei spowoduje podniesienia się do góry przedniej części wózka wraz z przednimi kołami. Używanie stopki przechyłowej ułatwia wjazd wózka na niewielkie progi lub krawężniki.



Rys 8.23

8.24. Zaczepy ramy do mocowania siedziska

Są to dwa kolorowe, chromowane, poprzeczne zaczepy, które znajdują się na ramie wózka, w jej środkowej części (patrz Rys.8.24.). Te dwa pręty ramy są bardzo ważnymi elementami budowy wózka. Służą połączeniu siedziska terapeutycznego z oparciem na plecy do ramy wózka.

W celu odróżnienia ich od szarych wzmocnień ramy, zostały oznaczone na kolorowo, żeby osoba montująca siedzisko do ramy, użyła właśnie tych kolorowych zaczepów i nie pomyliła się, i nie mocowała przypadkowo siedziska do szarych wzmocnień ramy, ponieważ jest to zabronione i nieprawidłowe.

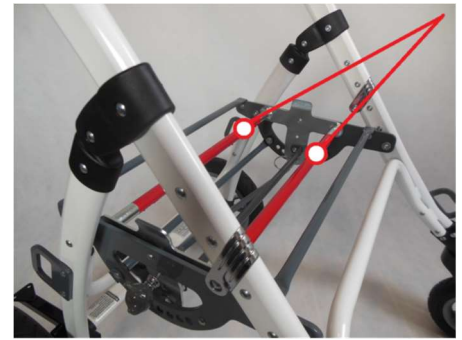

Rys.8.24.

8.25. Mechanizm mocowania siedziska do ramy wózka

Mechanizm mocowania siedziska do ramy wózka znajduje się w siedzisku wózka, od dołu.

Składa się z:

- a) uchwytu poprzecznego (patrz Rys.8.25, nr 4)
- b) dwóch blokad mechanizmu (patrz Rys.8.25, nr 2 i 6)
- c) dwóch mocowań przednich siedziska (patrz Rys.8.25, nr 1 i 7)
- d) dwóch mocowań tylnych siedziska (patrz Rys.8.25, nr 3 i 5)

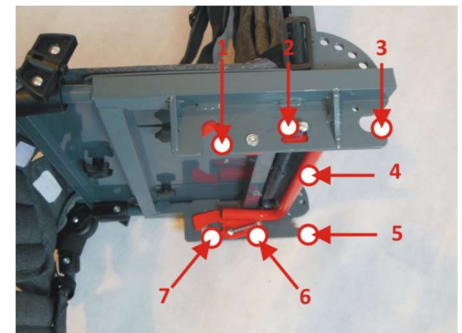

Rys 8.25

Służą do zamontowania siedziska do ramy, utrzymania siedziska w ramie oraz do wypięcia siedziska z ramy wózka.

- Otwarcie blokady w mechanizmie mocowania siedziska do ramy wózka

W celu otwarcia blokady mechanizmu należy odciągnąć uchwyt poprzeczny w tył co rozpoczyna otwieranie blokady (patrz Rys.8.25.A), a następnie kontynuować odciąganie uchwytu poprzecznego w tył oraz do góry co powoduje zatrzymanie się blokady w pozycji otwartej (patrz Rys.8.25. B).

- Zamknięcie blokady w mechanizmie mocowania siedziska do ramy wózka

W celu zamknięcia blokady mechanizmu należy poprawnie zamontować siedzisko na ramę wózka (patrz 8.26. Montaż siedziska), co spowoduje zatrzaśnięcie się blokady do pozycji zamkniętej (patrz. Rys.8.25.C).



Rys.8.25.A

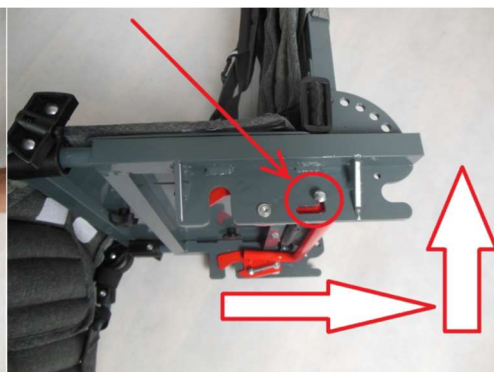

Rys.8. 25.B



Rys 8.25.C

8.26. Montaż siedziska

Siedzisko można zamontować przodem lub tyłem do kierunku jazdy.

W celu zamontowania siedziska do ramy należy wykonać następujące czynności, według podanej kolejności:

a) załączyć hamulec centralny, żeby rama wózka była stabilna i unieruchomiona (patrz Rys.8.26.-A)

b) ustawić zaczepy ramy wózka do mocowania siedziska w pozycji 0° (patrz Rys.8.26.-B oraz patrz 8.32. Regulacja kątowna siedziska)

c) upewnić się, że mechanizm mocowania siedziska do ramy wózka jest w pozycji z blokadą otwartą (patrz Rys.8.26.-C oraz patrz 8.25.1. Otwarcie blokady w mechanizmie mocowania siedziska do ramy wózka)

d) następnie nałożyć oba mocowania TYLNE siedziska na pierwszy zaczep ramy (patrz Rys.8.26.-D)



Rys.8.26.-A - DOBRZE



Rys.8.26.-A' - UWAGA, ŹLE!



Rys.8.26.-B - DOBRZE



Rys.8.26.-B' - UWAGA, ŹLE!



Rys.8.26.-C - DOBRZE

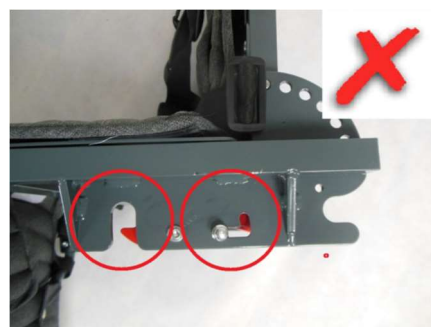

Rys.8.26.-C' - UWAGA, ŹLE!

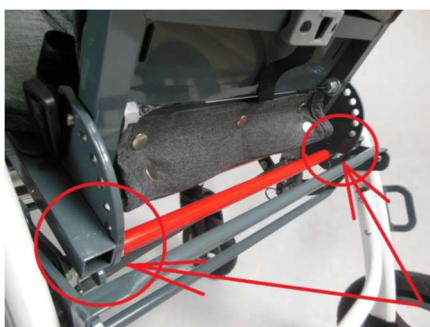

Rys.8.26.-D - DOBRZE



Rys.8.26.-D' - UWAGA, ŹLE!

e) następnie nałożyć oba mocowania PRZEDNIE siedziska na drugi zacpek ramy (patrz Rys.8.26.-E)

f) następnie docisnąć oba mocowania PRZEDNIE siedziska do drugiego zacpeku ramy aż do dwóch kliknięć (patrz Rys.8.26.-F). O prawidłowym założeniu siedziska świadczą wyraźne dźwięki "klik", pochodzące z dwóch zamykających się blokad mechanizmu mocowania siedziska do ramy wózka.

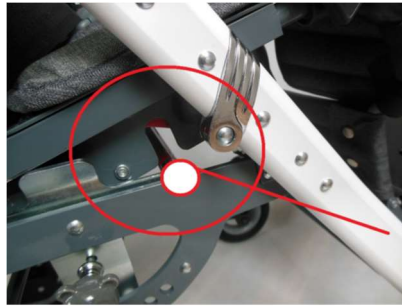

Rys.8.26.-E - DOBRZE

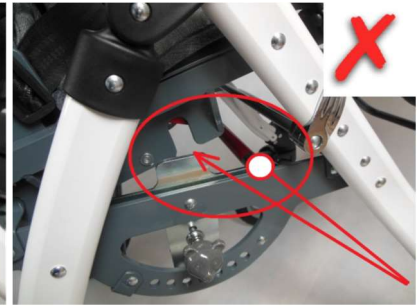

Rys.8.26.-E' - UWAGA, ŹLE!

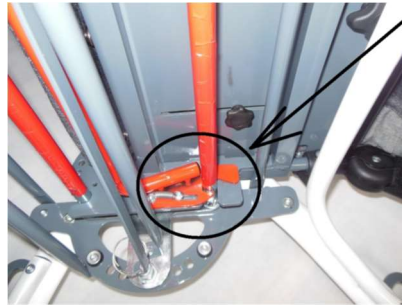

Rys.8.26.-F - DOBRZE

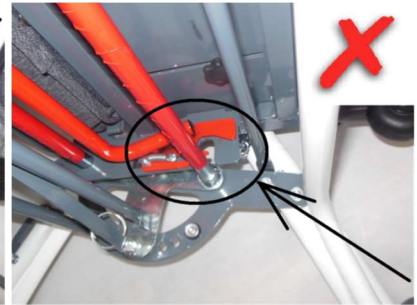

Rys.8.26.-I

8.27. Demontaż siedziska

W celu zdemontowania siedziska z ramy należy wykonać następujące czynności, według podanej kolejności:

a) załączyć hamulec centralny, żeby wózek był stabilny i unieruchomiony (patrz Rys.8.27.-A)

b) ustawić kąt pochylenia siedziska do wyjściowej pozycji 0°, czyli płaszczyzna siedziska jest ustawiona równoległe do podłoża (patrz Rys.8.27.-B oraz patrz 8.32. Regulacja kątowa siedziska)

c) odciągnąć uchwyt poprzeczny mechanizmu mocowania siedziska w tył co rozpoczyna otwieranie blokady mechanizmu mocowania siedziska (patrz Rys.8.27.-C)

d) następnie kontynuować odciąganie uchwyty poprzeczny w tył oraz do góry, co powoduje zatrzymanie się blokady mechanizmu mocowania siedziska w pozycji otwartej (patrz Rys.8.27.-D)



Rys.8.27.-A

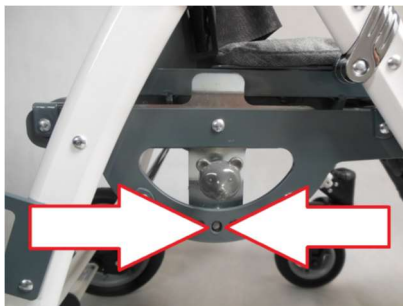

Rys.8.27.-B

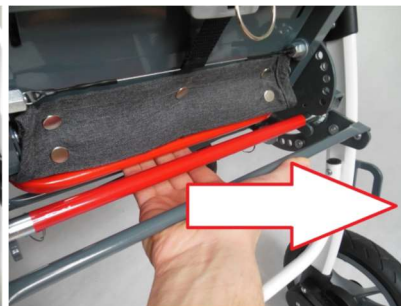

Rys.8.27.-C

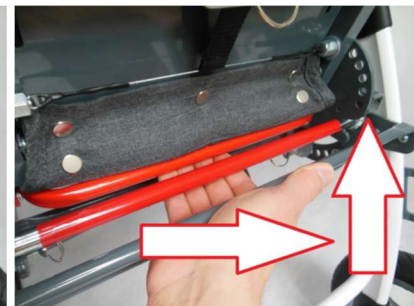

Rys.8.27.-D

e) następnie ściągnąć oba mocowania PRZEDNIE siedziska z zaczepów ramy, poprzez podniesienie przedniej części siedziska w kierunku do góry, od podłoża (patrz Rys.8.27.-E)

f) po czym ściągnąć oba mocowania TYLNE siedziska z zaczepów ramy, poprzez podniesienie tylnej części siedziska w kierunku na skos do przodu, do przedniej części siedziska i do góry, od podłoża (patrz Rys.8.27.-F)



Rys.8.27.-E

Rys.8.27.-F

8.28. Regulowane siedzisko terapeutyczne

Wózek inwalidzki Grizzly posiada wielofunkcyjne, regulowane siedzisko terapeutyczne (patrz Rys.8.28.), które z tyłu połączone jest z regulowanym oparciem na plecy, a z przodu z regulowanym podnóżkiem. Zarówno siedzisko, oparcie na plecy jak i elementy wyposażenia dodatkowego,

pokryte są wysokiej jakości tapicerką dostępną w różnych kolorach.

Siedzisko terapeutyczne wózku Grizzly posiada możliwości:

- zmiany kąta pochylenia siedziska względem podłoża (patrz 8.32. Regulacja kątowa siedziska)
- regulacji swojej głębokości (patrz 8.29. Regulacja głębokości siedziska)
- regulacji swojej szerokości użytkowej (patrz 8.30. Regulacja szerokości siedziska)
- stabilizacji miednicy (patrz 8.48. Pasy odwodząco-stabilizujące)
- utrzymania kończyn dolnych dziecka w odwiedzeniu (patrz 8.54. Klin)
- oraz innych w zależności od potrzeb użytkowników (patrz 7.3. Wyposażenie dodatkowe)



Rys.8.28

8.29. Regulacja głębokości siedziska

Z funkcji zmiany głębokości siedziska można skorzystać poprzez częściowe odkręcenie (poluzowanie) dwóch pokręteł, które znajdują się na siedzisku od dołu (patrz Rys.8.29.-A), a następnie rozsuniecie siedziska dożądanego położenia (patrz Rys.8.29.-B). Należy uważać, żeby nie odkręcić tych pokręteł całkowicie, ponieważ spowoduje to usunięcie blokady i ryzyko całkowitego zdemontowania płyt siedziska. Po zakończonej regulacji należy dokręcić z powrotem oba pokręta, aż do wyczuwalnego oporu (patrz Rys.8.29.-C).

Zakres płynnej regulacji głębokości siedziska wynosi około 120mm, gdzie przy minimalnym ustawieniu głębokość siedziska wynosi 25cm, a przy maksymalnym 37cm.



Rys.8.29.-A



Rys.8.29.-B



Rys.8.29.-C

8.30. Regulacja szerokości siedziska

Z funkcji zmiany szerokości siedziska można skorzystać poprzez wyposażenie dodatkowe: peloty biodrowe z możliwością regulacji w trzech płaszczyznach. Zakres płynnej regulacji szerokości użytkowej siedziska wynosi wtedy od 180 do 320mm. Jeśli wyposażenie dodatkowe nie jest zakupione lub peloty nie są zamontowane, wtedy szerokość samego siedziska jest stała i wynosi 400mm.

W celu zmiany szerokości siedziska, na którym są zamontowane peloty biodrowe (patrz 8.46. Peloty biodrowe z regulacją w trzech płaszczyznach) należy wykonać następujące czynności, według podanej kolejności:

- załączyć hamulec centralny, żeby wózek był stabilny i unieruchomiony
- częściowo odkręcić (poluzować) cztery pokrętła, na siedzisku od dołu (patrz Rys.8.30.-A)
- rozsunąć peloty biodrowe na szerokość dożądanego położenia (patrz Rys.8.30.-B)
- przykręcić wszystkie cztery pokrętła aż do wyczuwalnego oporu (patrz Rys.8.30.-C)



Rys.8.30.-A



Rys.8.30.-B



Rys.8.30.-C

8.31. Mechanizm regulacji kątowej siedziska, tzw. kołyska .

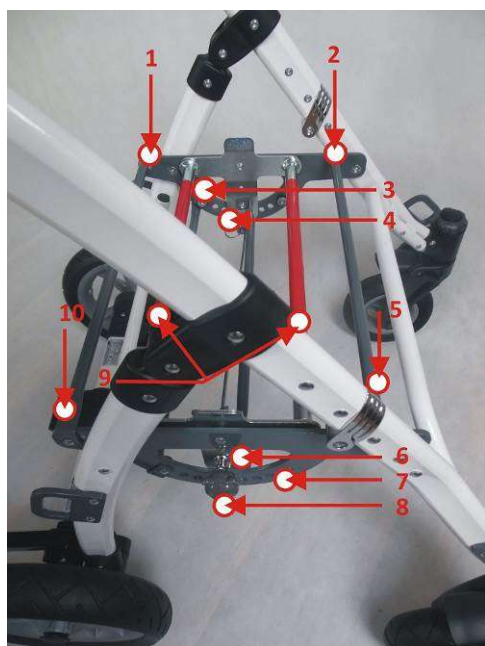

Rys.8.31

Mechanizm tzw. kołyski znajduje się na ramie wózka (patrz Rys.8.31). Składa się z:

- uchwytu uruchamiającego (nr 8)
- prawej blokady (mechanizm bolca pod uchwytem) (nr 6)
- prawego grzebienia (nr 7)
- lewej blokady (mechanizm bolca naprzeciw prawej blokady) (nr 4)
- lewego grzebienia (nr 3)
- dwóch zaczepów ramy do mocowania siedziska (nr 9)
- elementów wzmacniających ramę (nr 1, 2, 5 i 10)

Kołyska służy do zmiany kąta pochylecia siedziska wraz z oparciem. Można ją stosować w czterech pozycjach, odchylając siedzisko do tyłu o: 0°, 10°, 20° i 30°, zarówno wtedy, kiedy siedzisko zamontowane jest przodem jak i tyłem do kierunku jazdy.

8.32. Regulacja kątowa siedziska

- Regulacja kątowa siedziska z zamontowanym siedziskiem

W celu zmiany kąta pochylenia siedziska należy wykonać następujące czynności, według podanej kolejności:

- załączyć hamulec centralny, żeby wózek był stabilny i unieruchomiony (patrz Rys.8.32.-A)
- odciągnąć uchwyt uruchamiający w mechanizmie kołyski, w kierunku od wózka (patrz Rys.8.32.-B)
- i równocześnie trzymając za oparcie, powoli zmienić kąt pochylenia, przechylając siedzisko na jedną z czterech żądanych pozycji (patrz Rys.8.32.-C)
- następnie należy docisnąć uchwyt uruchamiający, w kierunku do wózka tak, aż znajdzie się w pozycji wyjściowej (patrz Rys.8.32.-D)

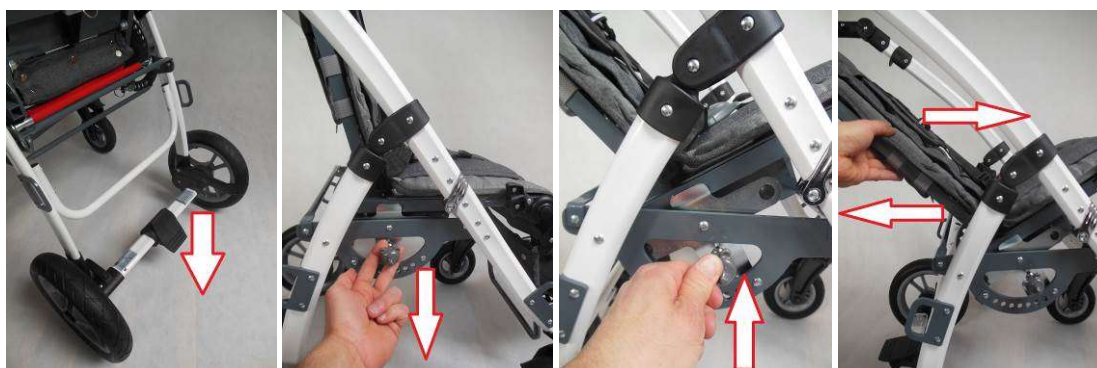

Rys.8.32.-A

Rys.8.32.-B

Rys.8.32.-C

Rys.8.32.-D

- po zmianie kąta pochylenia siedziska należy upewnić się, że bolce z obu blokad weszły głęboko w oba grzebienie (po prawej i po lewej stronie mechanizmu kołyski) (patrz Rys.8.32.-E oraz Rys.8.32.-F)



Rys.8.32.-E

Rys.8.32.-F

- Regulacja kątowa siedziska bez zamontowanego siedziska

Jeśli kąt pochylenia siedziska był ustawiony w pozycji innej niż 0°, podczas gdy siedzisko zostało wymontowane z ramy wózka, to przed kolejnym zamontowaniem siedziska do ramy wózka należy najpierw ustawić same zaczepy ramy do mocowania siedziska do pozycji 0°.

W celu zmiany kąta pochylenia samych zaczepów ramy do mocowania siedziska, należy wykonać następujące czynności, według podanej kolejności:

- załączyć hamulec centralny, żeby wózek był stabilny i unieruchomiony
- odciągnąć uchwyt uruchamiający w mechanizmie kołyski, w kierunku od wózka
- i równocześnie trzymając za zaczepy ramy do mocowania siedziska, powoli zmienić kąt ich pochylenia, przechylając te zaczepy do pozycji 0°, czyli zaczepy są ustawione równoległe do podłoża
- następnie należy docisnąć uchwyt uruchamiający, w kierunku do wózka tak, aż znajdzie się w pozycji wyjściowej
- po zmianie kąta pochylenia zaczepów ramy do mocowania siedziska, należy upewnić się, że bolce z obu blokad weszły głęboko w oba grzebienie (po prawej i po lewej stronie mechanizmu kołyski)

8.33. Regulowane oparcie na plecy

Wózek inwalidzki Grizzly posiada wielofunkcyjne, regulowane oparcie na plecy, które od dołu połączone jest z siedziskiem terapeutycznym. Zarówno oparcie na plecy, siedzisko jak i elementy wyposażenia dodatkowego, pokryte są wysokiej jakości tapicerką dostępną w różnych kolorach.

Oparcie na plecy w wózku Grizzly posiada możliwości:

- a) zmiany kąta pochylecia oparcia względem siedziska (patrz 8.36. Regulacja kątowa oparcia)
- b) regulacji swojej wysokości (patrz 8.34. Regulacja wysokości oparcia)
- c) stabilizacji głowy (patrz 8.44. Peloty zagłówka)
- d) stabilizacji tułowia (patrz 8.45. Peloty piersiowo-lędźwiowe)
- e) oraz innych w zależności od potrzeb użytkowników (patrz 7.3. Wyposażenie dodatkowe)



Rys 8.33

8.34. Regulacja wysokości oparcia

Z funkcji zmiany wysokości oparcia na plecy można skorzystać poprzez częściowe odkręcenie (poluzowanie) dwóch pokręteł, na oparciu od tyłu (patrz Rys.8.34.-A), a następnie rozsuniecie oparcia dożądanego położenia (patrz Rys.8.34.-B). Należy uważać, żeby nie odkręcić tych pokręteł całkowicie, ponieważ spowoduje to usunięcie blokady i ryzyko całkowitego zdemontowania płyt oparcia. Po zakończonej regulacji należy dokręcić z powrotem oba pokręta aż do wyczuwalnego oporu (patrz Rys.8.34.-C).

Zakres płynnej regulacji wysokości oparcia wynosi około 130mm, gdzie przy minimalnym ustawieniu wysokość oparcia na plecy wynosi 57cm, a przy maksymalnym 70cm.



Rys.8.34.-A



Rys.8.34.-B



Rys.8.34.-C

8.35. Mechanizm regulacji kątowej oparcia

Mechanizm regulacji kątowej oparcia, czyli pochylania oparcia od pozycji siedzącej do pozycji leżącej, znajduje się w dwóch miejscach: na siedzisku terapeutycznym i na samym oparciu (patrz Rys.8.35).

Składa się z:

- a) uchwytu uruchamiającego (patrz Rys.8.35, nr 3)
- b) prawej i lewej blokady połączonych metalową linką (patrz Rys.8.35, nr 1 i 4)
- d) prawego i lewego grzebienia siedziska (patrz Rys.8.35, nr 2 i 5)

Mechanizm regulacji kątowej oparcia zmienia ustawienie oparcia na plecy względem siedziska terapeutycznego w sześciu pozycjach, począwszy od pozycji siedzącej pod kątem prostym, aż do pozycji prawie w pełni leżącej. Kąty pomiędzy oparciem a siedziskiem mogą być następujące: 90°, 105°, 121,5°, 137°, 151,5° i 166,5° niezależnie od tego, czy siedzisko zamontowane jest na ramie wózka przodem lub tyłem do kierunku jazdy.



Rys 8.35

8.36. Regulacja kątowa oparcia

W celu zmiany kąta pochylecia oparcia względem siedziska należy wykonać następujące czynności, według podanej kolejności:

- a) załączyć hamulec centralny, żeby wózek był stabilny i unieruchomiony (patrz Rys.8.36.-A)
- b) odciążyć oparcie na plecy, poprzez nieznaczne przesunięcie całego oparcia w kierunku do pozycji bardziej siedzącej (patrz Rys.8.36.-B)
- c) pociągnąć za uchwyt uruchamiający w mechanizmie regulacji kątowej oparcia, w kierunku od dołu do góry oparcia (patrz Rys.8.36.-C)
- d) i równocześnie trzymając za oparcie, powoli zmienić jego kąt pochylecia, przechylając oparcie na jedną z sześciu żądanych pozycji (patrz Rys.8.36.-D)
- e) po ustawieniu oparcia w odpowiedniej pozycji, należy puścić w dół uchwyt uruchamiający, który automatycznie wróci do pozycji wyjściowej (patrz Rys.8.36.-E)



Rys.8.36.-A



Rys.8.36.-B



Rys.8.36.-C



Rys.8.36.-D



Rys.8.36.-E

f) po zmianie kąta pochylenia oparcia należy upewnić się, że bolce z obu blokad weszły głęboko w oba grzebienie (po prawej i po lewej stronie siedziska) (patrz Rys.8.36.-F oraz Rys.8.36.-G).

Każdorazowa zmiana kąta pochylenia oparcia na plecy wymaga ponownej regulacji długości pasów pięciopunktowych.



Rys.8.36.-F



Rys.8.36.-G

8.37. Pasy pięciopunktowe



Rys.8.37

Wózek inwalidzki Grizzly jest standardowo wyposażony w profesjonalne, pięciopunktowe pasy bezpieczeństwa. Pasy zostały już fabrycznie zamontowane do wózka i nie należy ich demontować, ponieważ służą one do bezpiecznego przewożenia dziecka, zapobiegają jego wyslizgnięciu się, a także są pomocne przy dodatkowej stabilizacji miednicy i tułowia dziecka.

Zastosowana w nich klamra do zapinania pasów (patrz Rys.8.37.-A, nr 5) ułatwia wsiadanie i wysiadanie dziecka. Przesuwne regulatory, które odpowiadają za dopasowanie długości pasów, znajdują się na prawej i lewej szelce oraz na mocowaniu klamry (patrz Rys.8.37.-A, nr 3, 4 i 6).

Przed założeniem dziecka pasów pięciopunktowych należy je wyregulować - patrz 8.38. Regulacje pasów pięciopunktowych.

W celu założenia dziecka pasów pięciopunktowych, należy założyć dziecku szelki (patrz Rys.8.37.-A, nr 1 i 2) z prawej i lewej strony (patrz

Rys.8.37.-B), a

następnie wpiąć obie szelki w klamrę do zapinania pasów, która zamocowana jest na siedzisku (patrz Rys.8.37.-C).

W celu ściągnięcia z dziecka pasów pięciopunktowych, należy nacisnąć przycisk na klamrze, wypiąć obie szelki z klamry i powoli ściągnąć te szelki z prawej i lewej strony dziecka.



Rys.8.37.-B



Rys.8.37.-C

8.38. Regulacje pasów pięciopunktowych

W celu regulacji długości pasów należy przesunąć regulatory na szelkach w górę lub w dół i odpowiednio przesunąć ochroniacze (patrz Rys.8.38.-A).

W celu regulacji wysokości zamocowania pasów do oparcia na plecy, należy przełożyć mocowanie szelek z mocowania niskiego na mocowanie wysokie lub odwrotnie (patrz Rys.8.38.-B).

Każdorazowa zmiana kąta pochylenia oparcia na plecy wymaga ponownej regulacji długości pasów pięciopunktowych.



Rys.8.38.-A

Rys.8.38.-B

8.39. Regulowany podnóżek

Regulowany podnóżek (patrz Rys.8.39.) należy do standardowego wyposażenia wózka inwalidzkiego Grizzly.

Składa się z płyty podnóżka skręconej śrubami do stelaża podnóżka, z możliwością przestawienia tej płyty w górę lub w dół, w 8 pozycjach, w celu dopasowania wysokości podnóżka do długości podudzi u dziecka, w zakresie od 23cm do 40cm. Posiada również dwa pokrętki, które odpowiadają za możliwość regulacji kątowej samej płyty podnóżka, w zakresie +/- 15°, w celu optymalnego pochylenia podnóżka do zgięcia stóp dziecka w jego stawach skokowych.

W płycie podnóżka znajdują się taśmy mocujące stopy dziecka. Zaleca się ich zakładanie podczas użytkowania wózka.



Rys.8.39

8.40. Regulacja wysokości płyty podnóżka

Do regulacji wysokości podnóżka jest potrzebne następujące narzędzie: śrubokręt krzyżakowy.

W celu zmiany wysokości podnóżka należy wykręcić za pomocą śrubokręta krzyżakowego dwie śruby mocujące płytę podnóżka do jego stelaża, po obu jego stronach, a następnie ustawić płytę podnóżka na

odpowiedniej wysokości i przykręcić z powrotem obiema śrubami, dokręcając je śrubokrętem krzyżakowym, aż do wyczuwalnego oporu (patrz Rys.8.40.-A).

Zaleca się ustawić płytę podnóżka na takiej wysokości, żeby stopy dziecka mogły się na niej swobodnie oprzeć całą swoją powierzchnią, a jednocześnie uda dziecka były położone równoległe do płaszczyzny siedziska.

Standardowo płyta podnóżka znajduje się w położeniu poziomym. Jednak w czasie transportu, przechowywania, rehabilitacji, wsiadania i wysiadania z wózka inwalidzkiego Grizzly, płyta podnóżka musi być złożona i obrócona w kierunku stelaża podnóżka (patrz Rys.8.40.-B).

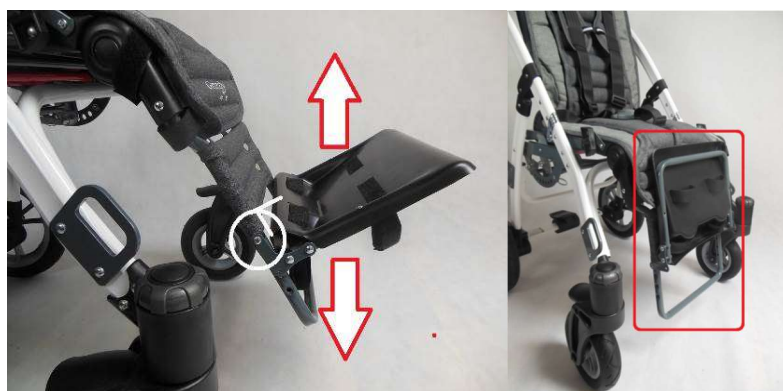

Rys.8.40.-A

Rys.8.40.-B

8.41. Regulacja kątowa płyty podnóżka.

W celu zmiany kąta pochylenia płyty podnóżka, należy nieznacznie odkręcić dwa pokrętki po obu stronach podnóżka, następnie ustawić odpowiedni kąt pochylenia płyty podnóżka i przykręcić z powrotem oba pokrętki, aż do wyczuwalnego oporu (patrz Rys.8.41.).

8.42. Mechanizm regulacji kątowej całego podnóżka

Mechanizm znajduje się w przedniej części siedziska i łączy je ze stelażem podnóżka. Są to dwa plastikowe, czarne przeguby z przyciskami w środku (patrz Rys.8.42.). Mechanizm ten służy do zmiany kąta pochylenia podnóżka w stosunku do siedziska, umożliwiając wybranie odpowiedniej, jednej z dziesięciu pozycji.

8.43. Regulacja kątowa całego podnóżka.

W celu zmiany kąta pochylenia podnóżka, należy nacisnąć przyciski mechanizmu regulacji kątowej podnóżka po obydwu jego stronach, następnie ustawić odpowiednią pozycję i zwolnić przyciski (patrz Rys.8.43.).



Rys.8.41.



Rys.8.42.



Rys.8.43.

8.44. Peloty zagłówka z regulacją w trzech płaszczyznach (wyposażenie dodatkowe)

Siedzisko wózka inwalidzkiego Grizzly może być wyposażone w zagłówki, które w przypadku określonych wskazań dodatkowo stabilizują głowę. W przypadku tej opcji, regulacja swobodnej przestrzeni w obrębie głowy odbywa się za pomocą przesunięcia pelot zagłówka w trzech płaszczyznach:

- w prawo i w lewo oraz na skos, wzdłuż płaszczyzny oparcia na plecy (patrz Rys.8.44.-A)
- w górę i w dół oraz na skos, wzdłuż płaszczyzny oparcia na plecy (patrz Rys.8.44.-B)
- w przód i w tył oraz na skos, prostopadłe do płaszczyzny oparcia (patrz Rys.8.44.-C)

Regulacje prawej i lewej peloty zagłówka mogą odbywać się symetrycznie lub niezależnie od siebie, w zależności od dopasowania do

indywidualnych potrzeb dziecka.

Montaż i demontaż pelot zagłówka równoznaczny jest z ich regulacją, która jest szczegółowo rozpisana poniżej.



Rys.8.44.-A



Rys.8.44.-B

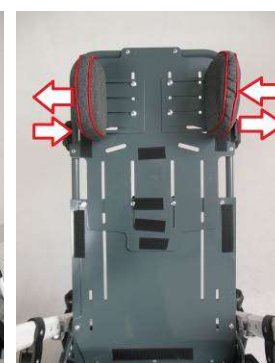

Rys.8.44.-C

W celu regulacji pelot zagłówka wzdłuż płaszczyzny oparcia (regulacje w prawo, lewo, w górę oraz w dół) należy rozsunąć zapięcie tapicerki na przedniej i tylnej stronie oparcia na plecy, a następnie wykręcić po dwa pokrętki dla każdej z pelot zagłówka. Pokrętła te znajdują się na tylnej stronie oparcia, w wewnętrznych prowadnicach dla pelot zagłówka (patrz Rys.8.44.-D). Następnie można przesunąć peloty zagłówka w odpowiednie i bezpieczne dla dziecka miejsce na przedniej stronie oparcia. Po ustawieniu pelot zagłówka w żądanej pozycji należy przykręcić z powrotem każdą z nich dwoma pokrętłami, dokręcając je aż do wyczuwalnego oporu. Na koniec należy zasunąć zapięcie tapicerki na przedniej i tylnej stronie oparcia na plecy.



Rys.8.44.-D

W celu regulacji pelot zagłówka prostopadłe do płaszczyzny oparcia (regulacja w przód i w tył) należy wykręcić po dwa inne pokrętła dla każdej z pelot zagłówka. Pokrętła te znajdują się na samych pelotach zagłówka, po ich zewnętrznej stronie (patrz Rys.8.44.-E). Następnie należy postępować analogicznie jak w przypadku regulacji pelot zagłówka wzdłuż płaszczyzny oparcia.



Rys.8.44.-E

8.45. Peloty piersiowo-lędźwiowe z regulacją w trzech płaszczyznach (wyposażenie dodatkowe)

Siedzisko wózka inwalidzkiego Grizzly może być wyposażone w peloty piersiowo-lędźwiowe, które w przypadku określonych wskazań dodatkowo stabilizują tułów dziecka. W przypadku tej opcji, regulacja swobodnej przestrzeni w obrębie tułowia odbywa się za pomocą przesunięcia pelot piersiowo-lędźwiowych w trzech płaszczyznach:

- w prawo i w lewo oraz na skos, wzdłuż płaszczyzny oparcia na plecy (patrz Rys.8.45.-A)
- w górę i w dół oraz na skos, wzdłuż płaszczyzny oparcia na plecy (patrz Rys.8.45.-B)
- w przód i w tył oraz na skos, prostopadłe do płaszczyzny oparcia (patrz Rys.8.45.-C)

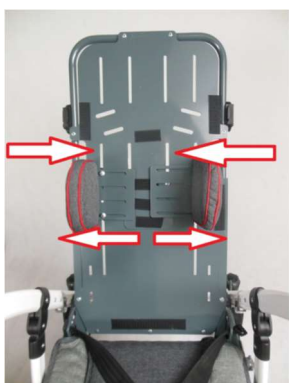

Rys.8.45.-A



Rys.8.45.-B



Rys.8.45.-C



Rys.8.45.-D

Regulacje prawej i lewej peloty piersiowo-lędźwiowej mogą odbywać się symetrycznie lub niezależnie od siebie, w zależności od dopasowania do indywidualnych potrzeb dziecka.

Montaż i demontaż pelot piersiowo-lędźwiowych równoznaczny jest z ich regulacją, która jest szczegółowo rozpisana poniżej.

W celu regulacji pelot piersiowo-lędźwiowych wzdłuż płaszczyzny oparcia (regulacje w prawo, lewo, w górę oraz w dół) należy rozsunąć zapięcie tapicerki na przedniej i tylnej stronie oparcia na plecy, a następnie wykręcić po dwa pokrętła dla każdej z pelot piersiowo-lędźwiowych. Pokrętła te znajdują się na tylnej stronie oparcia, w

prowadnicach dla pelot piersiowo-lędźwiowych (patrz Rys.8.45.-D). Następnie można przesunąć peloty piersiowo-lędźwiowe w odpowiednie i bezpieczne dla dziecka miejsce na przedniej stronie oparcia. Po ustawieniu pelot piersiowo-lędźwiowych w żądanej pozycji należy przykręcić z powrotem każdą z nich dwoma pokrętłami, dokręcając je aż do wyczuwalnego oporu. Na koniec należy zasunąć zapięcie tapicerki na przedniej i tylnej stronie oparcia na plecy. W celu regulacji pelot piersiowo-lędźwiowych prostopadle do płaszczyzny oparcia (regulacja w przód i w tył) należy wykręcić po dwa inne pokrętła dla każdej z pelot piersiowo-lędźwiowych. Pokrętła te znajdują się na samych pelotach piersiowo-lędźwiowych, po ich zewnętrznej stronie (patrz Rys.8.45.-E). Następnie należy postępować analogicznie jak w przypadku regulacji pelot piersiowo-lędźwiowych wzdłuż płaszczyzny oparcia.



Rys.8.45.-E

8.46. Peloty biodrowe z regulacją w trzech płaszczyznach (wyposażenie dodatkowe)

Siedzisko wózka inwalidzkiego Grizzly może być wyposażone w peloty biodrowe. Zamontowanie ich oraz regulacja pelot biodrowych w prawo i w lewo określa szerokość użytkową siedziska (patrz 8.30. Regulacja szerokości siedziska).

W przypadku określonych wskazań peloty biodrowe dodatkowo stabilizują miednicę dziecka. W przypadku tej opcji, regulacja swobodnej przestrzeni w obrębie miednicy odbywa się za pomocą przesunięcia pelot biodrowych w trzech płaszczyznach:

- w prawo i w lewo oraz na skos, wzdłuż płaszczyzny siedziska (patrz Rys.8.46.-A)
- w przód i w tył oraz na skos, wzdłuż płaszczyzny siedziska (patrz Rys.8.46.-B)
- w górę i w dół oraz na skos, prostopadle do płaszczyzny siedziska (patrz Rys.8.46.-C)



Rys.8.46.-A



Rys.8.46.-B



Rys.8.46.-C



Rys.8.46.-D

Regulacje prawej i lewej peloty biodrowej mogą odbywać się symetrycznie lub niezależnie od siebie, w zależności od dopasowania do indywidualnych potrzeb dziecka.

Montaż i demontaż pelot biodrowych równoznaczny jest z ich regulacją, która jest szczegółowo rozpisana poniżej. W celu regulacji pelot biodrowych wzdłuż płaszczyzny siedziska (regulacje w prawo, lewo, w przód i w tył) należy rozsunąć zapięcie tapicerki na górnej stronie siedziska, a następnie wykręcić po dwa pokrętła dla każdej z pelot biodrowych. Pokrętła te znajdują się na spodniej stronie siedziska w prowadnicach dla pelot biodrowych (patrz Rys.8.46.-D) i należy uważać, żeby nie pomylić ich z dwoma pokrętłami mocującymi płyty siedziska. Następnie można przesunąć peloty biodrowe w odpowiednie i bezpieczne dla dziecka miejsce na siedzisku. Po ustawieniu



Rys.8.46.-E

pelot biodrowych w żądanej pozycji należy przykręcić z powrotem każdą z nich dwoma pokrętłami, dokręcając je aż do wyczuwalnego oporu. Na koniec należy zasunąć zapięcie tapicerki na górnej stronie siedziska.

W celu regulacji pelot biodrowych prostopadle do płaszczyzny siedziska (regulacja w górę i w dół) należy wykręcić po dwa inne pokrętła dla każdej z pelot biodrowych. Pokrętła te znajdują się na samych pelotach biodrowych, po ich zewnętrznej stronie (patrz Rys.8.46.-E). Następnie należy postępować analogicznie jak w przypadku regulacji pelot biodrowych wzdłuż płaszczyzny siedziska.

8.47. Elementy boczne oparcia (wyposażenie dodatkowe)

Są to dwa elementy, które można zamocować do oparcia na plecy w celu ograniczenia wychylania się tułowia dziecka poza te oparcie (patrz Rys.8.47.-A). Pełnią również rolę ochrony ubrania dziecka przed zabrudzeniem.

Mocowane są czterema pokrętłami (po dwa do jednego elementu bocznego oparcia) w zewnętrznych prowadnicach oparcia na plecy (patrz Rys.8.47.-B).

Elementy boczne oparcia posiadają regulacje w trzech płaszczyznach, podobnie jak peloty (patrz 8.45. Peloty piersiowo-lędźwiowe), jednak w ograniczonym zakresie.



Rys.8.47.-A



Rys.8.47.-B

8.48. Pasy odwodząco-stabilizujące (wyposażenie dodatkowe)

Pasy odwodząco-stabilizujące (patrz Rys.8.48.-A) służą do dodatkowej stabilizacji miednicy i zapobiegają wyślizgnięciu się dziecka z wózka. Prawidłowy sposób ich stosowania polega na takim zapięciu na udach dziecka, żeby jego miednica przylegała jak najbliżej oparcia na plecy. Zapewni to zdrowszą i bardziej komfortową pozycję dziecka w wózku.

Pasy odwodząco-stabilizujące montuje się do siedziska terapeutycznego w czterech miejscach:

- tylne taśmy pasów, mocuje się dwoma pokrętłami do siedziska, od dołu (patrz Rys.8.48.-B)
- przednie taśmy pasów, mocuje się do dwóch przednich otworów grzebieni siedziska (patrz Rys.8.48.-C), do każdego z nich za pomocą dwóch plastikowych elementów (patrz od Rys.8.48.-D do Rys.8.48.-I).



Rys.8.48.-A



Rys.8.48.-B



Rys.8.48.-C



Rys.8.48.-D



Rys.8.48.-E

W celu regulacji długości pasów odwodząco-stabilizujących, należy przesunąć regulatory na przednich taśmach pasów w górę lub w dół (patrz Rys.8.48.-G).

W celu założenia dziecka pasów odwodząco-stabilizujących należy posadzić dziecko na zamontowane pasy, następnie opleść nogę dziecka i zapiąć obie klamry pasów do obu taśm przednich.

W celu ściągnięcia z dziecka pasów odwodząco-stabilizujących należy rozpiąć obie klamry pasów od taśm przednich.



Rys.8.48.-F



Rys.8.48.-G



Rys.8.48.-H



Rys.8.48.-I

8.49. Barierka zabezpieczająca (wyposażenie dodatkowe; zakładana w miejsce stolika terapeutycznego)

Wózek inwalidzki Grizzly może być wyposażony w barierkę zabezpieczającą (patrz Rys.8.49.-A), która w przypadku określonych wskazań zapobiega wypadnięciu siedzącego dziecka do przodu.

Barierkę zabezpieczającą montuje się za pomocą tych samych mocowań, co stolik terapeutyczny, dlatego nie można użytkować obu tych wyposażań równocześnie. Mocowaniem barierki zabezpieczającej lub stolika terapeutycznego, są dwa plastikowe elementy, z pionowymi otworami, znajdujące się na zewnętrznych bokach siedziska.

W celu montażu barierki zabezpieczającej należy nacisnąć dwa przyciski znajdujące się na rurkach od barierki i równocześnie wsunąć te rurki w pionowe otwory, aż do kliknięcia (patrz Rys.8.49.-B). Barierka będzie prawidłowo



Rys.8.49.-A



Rys.8.49.-B

zamontowana dopiero wtedy, gdy rurki od barierek zostaną prawidłowo wsunięte w pionowe otwory mocowania. Świadczy o tym wyraźny dźwięk "klik", pochodzący z dobrze połączonego mocowania barierek.

W celu demontażu barierek należy nacisnąć dwa przyciski znajdujące się na rurkach od barierek oraz równocześnie wysunąć barierekę.

8.50. Regulowany daszek z okienkiem (wyposażenie dodatkowe)

Wózek inwalidzki Grizzly może być wyposażony w regulowany daszek z okienkiem, która pomaga chronić dziecko przed słońcem lub deszczem. Elementami daszka są:

- a) łuk tylny stelaża daszka (patrz Rys.8.50.-A, nr 7)
- b) łuk przedni stelaża daszka (patrz Rys.8.50.-A, nr 8)
- c) mechanizm regulacji daszka (prawy i lewy) (patrz Rys.8.50.-A, nr 3 i 5)
- d) dwa zatrzaski z czerwonymi przyciskami mocujące daszek (patrz Rys.8.50.-A, nr 4 i 6)
- e) daszek (patrz Rys.8.50.-A, nr 2)
- f) okienko z zamkiem błyskawicznym (patrz Rys.8.50.-A, nr 1)
- g) tylna kieszeń daszka (patrz Rys.8.50.-A, nr 9)

Mocowaniem regulowanego daszka z okienkiem są dwa plastikowe elementy znajdujące się na zewnętrznych bokach górnej części oparcia na plecy. Mocowania te służą do zamontowania daszka z okienkiem.

W celu montażu regulowanego daszka z okienkiem należy ustawić oparcie na plecy w pozycji pionowej (patrz 8.36. Regulacja kątowa oparcia), a następnie równolegle nasunąć oba zatrzaski daszka do mocowań na oparciu na plecy (patrz Rys.8.50.-B).

W celu demontażu regulowanego daszka z okienkiem, należy nacisnąć dwa czerwone przyciski na zatrzaskach mocujących daszek oraz wysunąć te zatrzaski z mocowań na oparciu na plecy. W celu zmiany wielkości powierzchni daszka, należy chwycić za łuk przedni oraz łuk tylny stelaża daszka i przybliżając lub oddalając oba łuki od siebie lub do siebie, ustawić żądaną pozycję (patrz Rys.8.50.-C). Mechanizm regulacji wielkości powierzchni daszka zatrzaskuje się automatycznie.

Dodatkowo można odchylić lub schować daszek (patrz Rys.8.50.-D).

Cechą szczególną daszka jest okienko, którego otwarcie umożliwia ciągły kontakt wzrokowy z dzieckiem (patrz Rys.8.50.-A, nr 1). Okienko otwiera się i zamyka za pomocą zamka błyskawicznego.

Tylna kieszeń daszka służy do przechowywania folii przeciwdeszczowej lub moskitiery (patrz Rys.8.50.-A, nr 9).

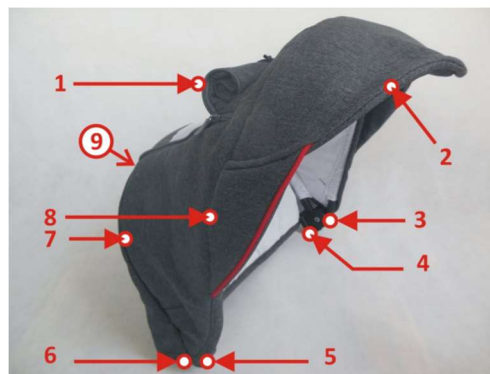

Rys.8.50.-A



Rys.8.50.-B



Rys.8.50.-C



Rys.8.50.-D

8.51. Stolik terapeutyczny (wyposażenie dodatkowe; zakładany w miejsce barierki zabezpieczającej)

Wózek inwalidzki Grizzly może być wyposażony w antypoślizgowy stolik terapeutyczny (patrz Rys.8.51.-A), którego maksymalne obciążenie wynosi 3kg.

Stolik terapeutyczny montuje się za pomocą tych samych mocowań, co barierkę zabezpieczającą, dlatego nie można użytkować obu tych wyposażzeń równocześnie.

Mocowaniem stolika terapeutycznego lub barierki zabezpieczającej, są dwa plastikowe elementy, z pionowymi otworami, znajdujące się na zewnętrznych bokach siedziska (patrz Rys.8.51.-B).

W celu montażu stolika terapeutycznego należy nacisnąć dwa przyciski znajdujące się na rurkach od stolika i równocześnie wsunąć te rurki od stolika w pionowe otwory, aż do kliknięcia. Stolik będzie prawidłowo zamontowany dopiero wtedy, gdy rurki od stolika zostaną prawidłowo wsunięte w pionowe otwory mocowania stolika. Świadczy o tym wyraźny dźwięk "klik", pochodzący z dobrze połączonych mocowań stolika.

W celu demontażu stolika należy nacisnąć dwa przyciski znajdujące się na rurkach stolika oraz równocześnie wysunąć stolik.



Rys.8.51.-A



Rys.8.51.-B



Rys.8.52

8.52. Torba turystyczna (wyposażenie dodatkowe)

Duża i elegancka torba turystyczna montowana jest na dwóch uchwytach, znajdujących się na wewnętrznej stronie rączki do pchania wózka (patrz Rys.8.52.). Maksymalne obciążenie torby wynosi 2kg.

8.53. Kosz na zakupy (wyposażenie dodatkowe)

Wózek inwalidzki Grizzly może być wyposażony w kosz na zakupy (patrz Rys.8.53.), który służy do przewożenia drobnych, zwyczajnych artykułów życia codziennego, odpornych na wstrząsy, uderzenia, stłuczenia, zamknięcie, zalanie i zabrudzenie. Montowany jest w dolnej części wózka, poprzez owinięcie go na ramie wózka i zapięcie zamkiem błyskawicznym.

Maksymalne obciążenie kosza na zakupy wynosi 3kg.



Rys.8.53

8.54. Klin (wyposażenie dodatkowe)

Wózek inwalidzki Grizzly może być wyposażony w klin (patrz Rys.8.54.-A), który w przypadku określonych wskazań zapewnia odwodzenie (odchylenie na boki) kończyn dolnych dziecka od jego środka ciała.

Klin montowany jest w przedniej części siedziska, poprzez włożenie dwóch mocowań klina do otworów w płycie siedziska oraz przykręcenie pokrętłem jednego z nich (patrz Rys.8.54.-B).



Rys.8.54.-A

Rys.8.54.-B



Rys 8.55.-A

Rys.8.55.-B



Rys.8.56.-A

Rys.8.56.-B



Rys.8.57.-A

Rys.8.57.-B

8.55. Folia przeciwdeszczowa (wyposażenie dodatkowe; zakładana na regulowanej budce z okienkiem)

Wózek inwalidzki Grizzly może być wyposażony w folię przeciwdeszczową, która pomaga chronić dziecko przed wilgocią. Te wyposażenie dodatkowe wymaga montażu do innego wyposażenia dodatkowego. W celu montażu folii przeciwdeszczowej należy nałożyć ją od góry na cały regulowany daszek z okienkiem (patrz Rys.8.55.-A), a następnie zastronąć folią siedzisko wózka i podnóżek (patrz Rys.8.55.-B).

Folię przeciwdeszczową można przechowywać w tylnej kieszeni daszka.

8.56. Rękawice zimowe (wyposażenie dodatkowe)

Dwie rękawice zimowe, zwiększające komfort asystenta dziecka podczas chłodniejszej pogody, można założyć na rączkę do pchania wózka (patrz Rys.8.56.-B). Najpierw należy założyć dwie materiałowe obejmy i zapiąć je rzepem na rączce do pchania wózka (patrz Rys.8.56.-A), po czym na te materiałowe obejmy nakłada się rękawice i spina je napami.

8.57. Śpiwór na nogi (wyposażenie dodatkowe; zakładany na barierce zabezpieczającej)

Wózek inwalidzki Grizzly może być wyposażony w śpiwór na nogi, zwiększający komfort dziecka podczas chłodniejszej pogody (patrz Rys.8.57.-B). Te wyposażenie dodatkowe wymaga montażu do innego wyposażenia dodatkowego.

W celu montażu śpiwora na nogi, należy założyć go od dołu na podnóżek, a od góry przełożyć przez barierkę zabezpieczającą

(patrz Rys.8.57.-A) i spiąć go napami do ramy wózka.

8.58. Moskitiera (wyposażenie dodatkowe; zakładana na regulowanej budce z okienkiem)

Wózek inwalidzki Grizzly może być wyposażony w moskitierę, która utrudnia owadom bezpośrednią styczność z dzieckiem. Te wyposażenie dodatkowe wymaga montażu do innego wyposażenia dodatkowego. W celu montażu moskitiery należy nałożyć ją od góry na całą regulowany daszek z okienkiem (patrz Rys.8.58.-A), a następnie zasłonić moskitierą siedzisko wózka i podnóżek (patrz Rys.8.58.-B). Moskitierę można przechowywać w tylnej kieszeni daszka.



Rys.8.58.-A

Rys.8.58.-B

8.59. Parasolka przeciwsłoneczna (wyposażenie dodatkowe)

Wózek inwalidzki Grizzly może być wyposażony w parasolkę przeciwsłoneczną (patrz Rys.8.59.-B), która pomaga chronić dziecko przed słońcem.

W celu montażu parasolki przeciwsłonecznej należy zamontować uchwyt parasolki do ramy wózka (patrz Rys.8.59.-A) i wsunąć parasolkę w ten uchwyt.



Rys.8.59.-A

Rys.8.59.-B

8.60. Ekskluzywny zestaw ozdobny - Miś Grizzly (wyposażenie dodatkowe; zakładany do innego wyposażenia dodatkowego)

Wózek inwalidzki Grizzly może być wyposażony w zestaw ozdobny - Miś Grizzly, który uatrakcyjnia design wózka i sprawia, że produkt jest o wyglądzie zdecydowanie bardziej dziecięcym, a nie medycznym. Te wyposażenie dodatkowe wymaga montażu do innego wyposażenia dodatkowego.

Zestaw ozdobny Miś Grizzly (patrz Rys.8.60.) zawiera materiałowe pokrowce:

- a) dodatkowy komplet ekskluzywnych rękawic zimowych zakładany na rączkę do pchania wózka
- b) wesołe uszy misia nakładane na regulowany daszek z okienkiem
- c) podłużny pokrowiec zakładany na barierkę zabezpieczającą
- d) dwa misiowe pokrowce zakładane na peloty zagłówek
- e) dwa misiowe pokrowce zakładane na peloty piersiowo-lędźwiowe
- f) dwa misiowe pokrowce zakładane na peloty biodrowe



Rys. 8.60

9. Specyfikacja techniczna wózka Grizzly

długość wózka	97-115 cm
szerokość wózka	65 cm
wysokość wózka	108 - 123 cm
masa całkowita	20 - 28 kg
efektywna głębokość siedziska	25-37 cm
szerokość siedziska	18**-40 cm
wysokość oparcia	57-70 cm
szerokość oparcia	18**-34 cm
odległość podnóżka od siedziska / ilość regulacji	23-40,5 cm/ 7 pozycji
długość wózka złożonego do transportu	rama 80 cm /siedzisko 72 cm
szerokość wózka złożonego do transportu	rama 64 cm /siedzisko 43 cm
wysokość wózka złożonego do transportu	rama 35 cm /siedzisko 47 cm
nośność kosza	5 kg
nośność torby	2 kg
max. waga pacjenta	45 kg
wzrost pacjenta	85-140 cm
kąt płaszczyzny siedziska / ilość regulacji	ok 0°-30° / 4 pozycje
kąt pochylenia oparcia / ilość regulacji	ok 0°-81° / 6 pozycji+ leżąca
kąt podnóżka / ilość regulacji	ok 55°-180° / 5 pozycji

UWAGI:

*) wartości podane z wkładkami lub **) z pelotami

Tolerancja wartości pomiarów +/- 20mm, +/- 1,5kg, +/- 1°

Producent zastrzega sobie prawo do wprowadzania zmian parametrów technicznych.

Skład surowcowy wózka: stal i aluminium malowane proszkowo, tkaniny 100% poliester oraz tworzywo sztuczne (PP, PCV, ABS, PA, PE, PU).

10. Dostawa i narzędzia

Wózek inwalidzki Grizzly jest dostarczany w kartonie i wstępnie zmontowany. W oryginalnym opakowaniu powinny znaleźć się następujące elementy:

- Złożona rama wózka, w skład której wchodzi:
 - Mechanizm składania ramy (zamontowany)
 - Blokada transportowa (zamontowana)
 - Przednie koła, skrętne, pełne (zdjęte, zapakowane w tym kartonie oddzielnie)
 - Mechanizm szybkiego demontażu przednich kół (zamontowany)
 - Blokada kierunku jazdy przednich kół (zamontowana)
 - Tylne koła, pełne (zdjęte, zapakowane w tym kartonie oddzielnie)
 - Mechanizm szybkiego montażu tylnych kół na ośkę (zamontowany)
 - Mechanizm szybkiego montażu tylnych kół na ramę (zamontowany)
 - System amortyzacji tylnych kół (zamontowany)
 - Ergonomiczna rączka do pchania wózka (zamontowana)

- Mechanizm regulacji kątowej rączki do pchania wózka (zamontowany)
 - Hamulec centralny (zamontowany)
 - Stopka przechyłowa (zamontowana)
 - Zaczepy ramy do mocowania siedziska (zamontowane)
 - Mechanizm regulacji kątowej siedziska, tzw. kołyska (zamontowany)
- Wielofunkcyjne siedzisko terapeutyczne z oparciem, w skład którego wchodzi:
- Regulowane siedzisko terapeutyczne (zamontowane)
 - Mechanizm mocowania siedziska do ramy wózka (zamontowany)
 - Regulowane oparcie na plecy (zamontowane)
 - Mechanizm regulacji kątowej oparcia (zamontowany)
 - Pasy pięciopunktowe (zamontowane)
 - Regulowany podnóżek (zamontowany)
 - Mechanizm regulacji kątowej całego podnóżka (zamontowany)
 - Instrukcja obsługi wraz z kartą gwarancyjną
 - Wyposażenie dodatkowe zgodne z zamówieniem

Przed użyciem należy sprawdzić i upewnić się, że w otrzymanym kartonie znajdują się wszystkie elementy i żaden z nich nie uległ uszkodzeniu np. podczas transportu.

W przypadku stwierdzenia, że w otrzymanym kartonie brakuje jakiegoś elementu lub jakiś element uległ uszkodzeniu, należy skontaktować się ze Sprzedawcą i Producentem, w celu otrzymania brakujących elementów lub wymiany produktu na nowy, w pełni kompletny i sprawny.

Wielofunkcyjność oraz bardzo bogate wyposażenie wózka inwalidzkiego Grizzly pozwalają na dopasowanie wózka do osobistych wymagań użytkownika. W tym celu zapoznaj się dokładnie z całą instrukcją przed przystąpieniem do użytkowania.

Do montażu i demontażu wózka inwalidzkiego Grizzly nie są wymagane żadne narzędzia.

Za wyjątkiem regulacji wysokości podnóżka, to do obsługi oraz do regulacji wózka inwalidzkiego Grizzly nie są wymagane żadne narzędzia.

Do regulacji wysokości podnóżka jest potrzebne następujące narzędzie: śrubokręt krzyżakowy.

11. Montaż i demontaż wózka

Produkt fabrycznie zapakowany w oryginalnym kartonie jest już wstępnie zmontowany.

Należy dokończyć montaż poprzez wykonanie następujących czynności:

- a) rozłożyć ramę wózka (szczegółowy opis patrz rozdz. 8.2. Rozkładanie ramy wózka)
- b) zamontować koła przednie oraz koła tylne do ramy wózka (szczegółowy opis patrz rozdz. 8.8. Montaż przednich kół oraz montaż i demontaż tylnych kół na ramę)
- c) zamontować siedzisko z oparciem do ramy wózka (szczegółowy opis patrz rozdz. 8.26. Montaż siedziska)
- d) zamontować odpowiednie wyposażenie dodatkowe (szczegółowy opis patrz rozdz. 7.3. Wyposażenie dodatkowe)

W celu demontażu wózka należy:

- a) zdemontować wszystkie wyposażenie dodatkowe (szczegółowy opis patrz rozdz. 7.3. Wyposażenie dodatkowe)
- b) zdemontować siedzisko z oparciem od ramy wózka (szczegółowy opis patrz rozdz. 8.27. Demontaż siedziska)
- c) zdemontować koła przednie oraz koła tylne od ramy wózka (szczegółowy opis patrz rozdz. 8.9. Demontaż kół przednich oraz 8.16. Montaż i demontaż tylnych kół na ramę)

d) złożyć ramę wózka (szczegółowy opis patrz rozdz. 8.3. Składanie ramy wózka)

12. Przygotowanie do użytkowania

Przed rozpoczęciem użytkowania wózka należy zadbać, żeby obuwie dziecka było wygodne i dobrze stabilizowało staw skokowy.

Przed rozpoczęciem użytkowania wózka należy zadbać, żeby dziecko nie było umieszczone w wózku bez odzieży osłaniającej ciało w miejscach kontaktu z tapicerką wózka. Ma to na celu przeciwdziałanie otarciom ciała dziecka oraz względy higieniczne dziecka.

W przypadku dzieci mających problem z trzymaniem moczu, należy położyć na siedzisko wózka specjalną ceratę, którą można nabyć w aptekach lub sklepach medycznych.

W przypadku stosowania wszelkich dodatkowych pomocy typu wenflony, dreny, worki, cewniki itp. należy zadbać, żeby były one dobrze zabezpieczone przed wypadnięciem, wyrwaniem, zaciśnięciem oraz nie przeszkadzały podczas użytkowania wózka.

W celu rozpoczęcia prawidłowego użytkowania wózka należy wykonać wszystkie wymienione poniżej czynności:

- Sprawdzić dobry stan techniczny wózka i wszystkich jego elementów, a jeżeli stan techniczny wózka lub jego pojedynczego elementu jest zły lub użytkownik ma do niego jakiegokolwiek wątpliwości, to wtedy wózka nie wolno użytkować. Prosimy o skontaktowanie się ze Sprzedawcą i Producentem.
- Umieścić wózek na płaskiej i bezpiecznej powierzchni.
- Prawidłowo rozłożyć wózek (patrz rozdz. 11. Montaż i demontaż).
- Załączyć hamulec centralny.
- Wykonać wszystkie regulacje wózka (patrz rozdz. 8. Szczegółowy opis budowy i regulacji):

a) załączyć / wyłączyć blokadę kierunku jazdy przednich kół

b) wyregulować wysokość rączki do pchania wózka

c) wyregulować głębokość siedziska

d) wyregulować szerokość użytkową siedziska - o ile to wyposażenie jest dostępne

e) ustawić kąt pochylenia siedziska

f) wyregulować wysokość oparcia na plecy

g) ustawić kąt pochylenia oparcia na plecy

h) wyregulować długość pasów pięciopunktowych

i) wyregulować wysokość podnóżka

j) ustawić kąt pochylenia podnóżka

k) wyregulować peloty zagłówka - o ile to wyposażenie jest dostępne

l) wyregulować peloty piersiowo-lędźwiowe - o ile to wyposażenie jest dostępne

m) wyregulować peloty biodrowe - o ile to wyposażenie jest dostępne

o) wyregulować pasy odwodząco-stabilizujące - o ile to wyposażenie jest dostępne

o) wyregulować daszek z okienkiem - o ile to wyposażenie jest dostępne

- Zdemontować barierkę zabezpieczającą i stolik terapeutyczny, o ile te wyposażenia są dostępne i zamontowane na wózku.
- Przygotować do założenia pasy pięciopunktowe, taśmy na podnóżku oraz pasy odwodząco-stabilizujące, o ile te wyposażenie jest dostępne.
- Umieścić dziecko w wózku i upewnić się, że wykonane wcześniej wszystkie regulacje są dla dziecka odpowiednie i bezpieczne.
- Założyć dziecku pasy pięciopunktowe i taśmy na podnóżku.
- Założyć dziecku inne niezbędne wyposażenie wózka, o ile jest dostępne.

13. Przenoszenie wózka

Najlepszym sposobem przenoszenia wózka inwalidzkiego jest prowadzenie go z wykorzystaniem jego kół.

W przypadkach, kiedy nie jest to możliwe (np. w celu transportu wózka w samochodzie), to ze względów bezpieczeństwa, wózek można podnosić i przenosić tylko w częściach: osobno przenosić złożoną ramę wózka, osobno przenosić siedzisko terapeutyczne wraz z oparciem na plecy oraz osobno przenosić zdemontowane wyposażenie dodatkowe.

Ze względów bezpieczeństwa, podczas przenoszenia lub podnoszenia ramy wózka zaleca się zdemontować wszystkie cztery koła i przenosić je osobno od ramy wózka bez kół, w celu zmniejszenia ciężaru do przenoszenia.

Podczas przenoszenia lub podnoszenia ramy wózka z zamontowanymi kołami, należy zachować szczególną ostrożność, ponieważ waga tego elementu przekracza wartość 10kg.

Podczas przenoszenia lub podnoszenia ramy wózka z zamontowanymi kołami, należy złożyć ramę wózka, a następnie trzymać ramę wózka wyłącznie za elementy stałe ramy (patrz Rys.13.1).

Podczas przenoszenia lub podnoszenia siedziska terapeutycznego z oparciem na plecy, należy trzymać siedzisko terapeutyczne z oparciem na plecy wyłącznie za elementy stałe siedziska terapeutycznego z oparciem na plecy (patrz Rys.13.2).

Ze względów bezpieczeństwa, nie należy podnosić całego wózka, czyli siedziska terapeutycznego z oparciem na plecy, zamontowanym do ramy wózka i zamontowanym wyposażeniem dodatkowym, ponieważ grozi to uszkodzeniem zdrowia.

Nie należy podnosić wózka chwytając za jego podnóżek lub barierkę zabezpieczającą, stolik terapeutyczny ani żadne inne wyposażenie dodatkowe, ponieważ grozi to uszkodzeniem produktu i zagraża bezpieczeństwu innych osób z otoczenia.

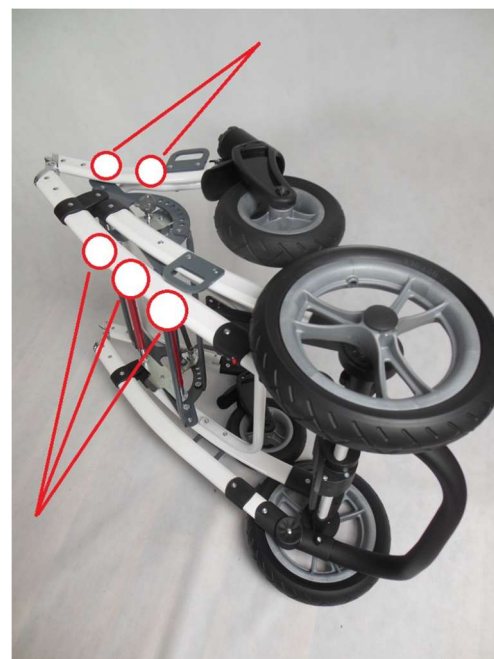

Rys.13.1.

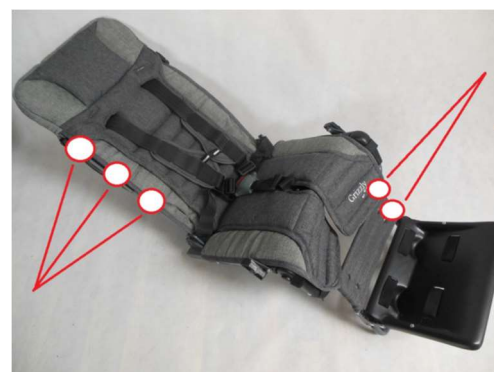

Rys.13.2.

14. Wsiadanie i zsiadanie z wózka inwalidzkiego

Przy wsiadaniu i zsiadaniu z wózka inwalidzkiego należy umieścić wózek jak najbliżej stabilnego i bezpiecznego miejsca, na które użytkownik będzie się przesiadał. Po upewnieniu się, że hamulec centralny jest załączony, a płyta podnóżka podniesiona jest do góry w celu uniknięcia stawania na niej, użytkownik może się przesiadać.

Nie wolno stawać na płycie podnóżka, ponieważ istnieje ryzyko przewrócenia wózka, urazu użytkownika i ryzyko uszkodzenia produktu.

Należy zwrócić uwagę, aby podczas wsiadania lub wysiadania z wózka, dziecko i żadna inna osoba nie stawały na podnóżku, ponieważ grozi to jego uszkodzeniem i urazem użytkownika!

15. Prawidłowa pozycja w wózku inwalidzkim

Z powodów bezpieczeństwa i zdrowotnych zaleca się, żeby użytkownik miał ułożone miednicę i plecy jak najbliżej oparcia, na ile to możliwe, w celu równomiernego podparcia kręgosłupa (optymalne podparcie wszystkich części kręgosłupa, tak by nie powstawała wolna przestrzeń).

Uda powinny mieć zapewnione podparcie na jak największej powierzchni, na całej swojej długości, czemu służy dopasowanie głębokości siedziska wózka (patrz 8.29. Regulacja głębokości siedziska), a stopy należy oprzeć na płycie podnóżka (patrz 8.40. Regulacja wysokości płyty podnóżka), co zapobiega zsuwaniu się, utrzymuje optymalne napięcie mięśni nóg i przenosi część ciężaru z wyższych partii ciała.

UWAGA! Z uwagi na duże możliwości regulacyjne wózka, podczas regulacji kątowej siedziska i regulacji kątowej oparcia na plecy, istnieje możliwość ustawienia takiej pozycji, w której głowa dziecka znajdzie się poniżej linii miednicy. Zabronione jest stosowanie takiej pozycji, gdyż mogłoby to doprowadzić do niebezpieczeństwa zachłyśnięcia lub zakrztuszenia się dziecka.

16. Jazda na wózku inwalidzkim

Podczas użytkowania wózek zawsze należy trzymać za rączkę do pchania wózka, aby nie dopuścić do bezwładnego toczenia się wózka.

Zwolnij hamulec centralny jednocześnie trzymając rączkę do pchania wózka i popychaj wózek w bezpiecznym kierunku.

W zależności od ustawienia, siedzisko terapeutyczne z oparciem na plecy może być ustawione przodem lub tyłem do kierunku jazdy (patrz 8.26. Montaż siedziska).

17. Poruszanie się po powierzchniach pochyłych

Podczas pokonywania wzniesień lub podjazdów zawsze należy ustawiać wózek przodem do kierunku jazdy.

Ogranicz prędkość na powierzchniach pochyłych i poruszaj się jak najwolniej.

Asystent prowadzący wózek (rodzic, opiekun) musi dysponować odpowiednią siłą pozwalającą kontrolować stabilność wózka inwalidzkiego.

Zawsze należy pamiętać o tym, że położenie środka ciężkości wózka ulega zmianie przy pokonywaniu nierówności lub pochyłości w terenie. W takim przypadku należy zachować szczególną ostrożność i asekurować wózek.

Podczas korzystania z podjazdów należy upewnić się, że podjazd jest odpowiedni, że koła wózka są wystarczająco wysokie do pokonania podjazdu, że rama wózka nie będzie się stykała z podjazdem oraz należy zapewnić pomoc drugiej osoby, ponieważ istnieje ryzyko przewrócenia wózka, uszkodzenia produktu i urazu użytkownika.

18. Pokonywanie progów lub krawężników

Podczas pokonywania małych przeszkód (niewielkie progi, małe krawężniki itp.), należy nacisnąć stopkę przechyłową w dół oraz rączkę do pchania wózka w dół, w kierunku do podłoża, żeby unieść przednie koła wózka i ostrożnie wjechać przednimi kołami na przeszkodę. Następnie powoli pociągnąć rączkę do pchania wózka do góry, w kierunku od podłoża, żeby unieść tylne koła wózka i ostrożnie wjechać tylnymi kołami na przeszkodę.

19. Transport w samochodzie i w innych pojazdach

W celu przewiezienia wózka inwalidzkiego w samochodzie należy zdemontować z wózka wszystkie akcesoria (patrz rozdz. 8. Szczegółowy opis budowy i regulacji wózka) i przechować je w bezpiecznym miejscu. Następnie należy zdemontować wózek (patrz rozdz. 11. Montaż i demontaż) i umieścić go w bagażniku.

Jeśli zdemontowany wózek nie znajduje się w bagażniku samochodu oddzielnym od kabiny pasażerów, to należy dokładnie umocować ramę wózka inwalidzkiego do pojazdu. W tym celu można skorzystać z nieużywanych pasów bezpieczeństwa.

W celu przewiezienia wózka inwalidzkiego w innych pojazdach, takich jak np. pociągi, tramwaje, autobusy, samoloty, statki, itp. należy zapytać osoby odpowiedzialne za transport w tych środkach komunikacji, o warunki bezpiecznej podróży do miejsca docelowego z wózkiem inwalidzkim oraz o stosowne wymagania.

W celu przewiezienia wózka inwalidzkiego w innych pojazdach należy zdemontować z wózka wszystkie akcesoria (patrz rozdz. 8. Szczegółowy opis budowy i regulacji) i przechować je w bezpiecznym miejscu. Następnie należy zdemontować wózek (patrz rozdz. 11. Montaż i demontaż) i umieścić go w bagażniku danego pojazdu.

Jeśli zdemontowany wózek nie znajduje się w bagażniku pojazdu oddzielnym od kabiny pasażerów, to należy dokładnie umocować ramę wózka inwalidzkiego do pojazdu. W tym celu można skorzystać z nieużywanych pasów bezpieczeństwa.

20. Wykorzystanie wózka, jako siedziska w pojeździe mechanicznym

Wózek Grizzly został poddany w marcu 2018 r. badaniu na zgodność z normą PN ISO 7176-19:2007. Norma ta określa wymagania projektowe i dotyczące własności użytkowych oraz związane z nimi metody badań wózków inwalidzkich, przeznaczonych do użytkowania, jako siedzisko w pojazdach mechanicznych. Podczas takiego badania wózek jest badany zarówno statycznie jak i podczas próby dynamicznej. Badanie dynamiczne polega na symulacji w warunkach laboratoryjnych zderzenia czołowego pojazdu mechanicznego, w którym wózek jest wykorzystany, jako siedzisko do przewożenia dziecka. Zarówno wózek jak i przewożone w nim dziecko muszą być zabezpieczone zgodnie z wytycznymi podanymi przez normę. Wynik badania wózka Grizzly był pozytywny. Wózek inwalidzki Grizzly spełnił tym samym wymagania normy PN ISO 7176-19:2007, co zostało potwierdzone wynikami badań z marca 2018r. przeprowadzonymi w Laboratorium Bezpieczeństwa Pojazdów Przemysłowego Instytutu Motoryzacji w Warszawie.

- Podstawowe założenia normy PN ISO 7176-19:2007:

Określenie wymagań projektowych i metod badań wózków inwalidzkich, przeznaczonych do użytkowania, jako siedzisko w pojazdach mechanicznych.

Wymagania dotyczące badań mechanicznych, określonych PN ISO 7176-19:2007 są reprezentatywne dla warunków pojawiających się podczas zderzenia pojazdu z zamocowanym wózkiem inwalidzkim skierowanym do przodu przy prędkości 48 km/h.

Wymagane jest, by wózek inwalidzki był przypięty w pojeździe efektywnym zabezpieczeniem podczas zderzenia czołowego w postaci czteropunktowego systemu mocowania pasami zgodnymi z ISO 10542 a dziecko zapięte dodatkowo pasem biodrowym i piersiowym spełniającym wymagania opisane w normie PN ISO 7176-19:2007. Zarówno czteropunktowy system mocowania pasami jak i pasy piersiowe i biodrowe nie stanowią wyposażenia wózka Grizzly ani nie są do niego dodawane przez Producenta, tylko stanowią wyposażenie przystosowanego pojazdu mechanicznego..

Zmiany konstrukcyjne wózka oraz przesunięcia użytkownika związane ze zderzeniem muszą mieścić się w założeniach opisanych w normie PN ISO 7176-19:2007.



Rys. 20.2.1. Hak

- **Oznakowanie wózka Grizzly oraz wytyczne do montażu wózka Grizzly w pojeździe mechanicznym w celu wykorzystania go, jako siedzisko.**

Wózek Grizzly wyposażony jest w etykiety z symbolami wskazujący lokalizację punktów zabezpieczenia dla czteropunktowych pasowych typów mocowania. Punkty zabezpieczenia znajdują się na każdej nodze wózka i mają kolor szary (patrz. Rys. 20.2.1. Hak).

Wózek jest zaprojektowany tak, aby podczas używania go, jako siedziska w pojeździe mechanicznym był skierowany do przodu.

Wózek spełnia wymagania określone w normie PN ISO7176-19:2007.

Użytkownicy wózka powinni przenosić się na siedzisko pojazdu i używać systemu zabezpieczenia zainstalowanego w pojeździe, tylko wtedy, kiedy jest to wykonalne.

Wykorzystując wózek Grizzly, jako siedzisko w pojeździe mechanicznym należy mieć na uwadze, że wózek został pozytywnie oceniony w badaniu przy użyciu manekina o wadze 32kg.

- **Przygotowanie wózka Grizzly do montażu w pojeździe mechanicznym w celu wykorzystania go, jako siedzisko.**

- Zamontować siedzisko wózka przodem do kierunku jazdy.
- Zdemontować wszystkie akcesoria dodatkowe wózka: peloty zagłówka, peloty piersiowo-łędźwiowe, peloty biodrowe, elementy boczne oparcia, pasy odwodząco-stabilizujące, barierkę zabezpieczającą, daszek z okienkiem, stolik terapeutyczny, torbę turystyczną, klin, folię przeciwdeszczową, moskitierę, śpiwór na nogi, rękawice zimowe, parasolkę przeciwsłoneczną i zestaw ozdobny misia.

- Ustawić oparcie pleców pod kątem 90 stopni do siedziska. Więcej odnośnie regulacji kąta oparcia w punktach 8.35 oraz 8.36 w niniejszej instrukcji.

- Ustawić siedzisko pod kątem 9,9 stopnia w stosunku do podłoża. (Patrz rysunek 20.3.A.) Kąt ten uzyskamy odchylając siedzisko łącznie z oparciem (kołyska) o jeden otwór. Bolce blokujące ustawienie siedziska powinny się znajdować w trzecim otworze grzebienia regulacji kąta siedziska patrząc od przodu wózka. Czynność wykonać zgodnie z pkt. 8.31 i 8.32 niniejszej instrukcji.

- Ustawić wysokość oparcia oraz głębokość siedziska według wskazań z niniejszej instrukcji obsługi stosownie do wzrostu dziecka. Należy pamiętać, że głowa dziecka musi być podparta do samego jej wierzchołka a uda powinny na całej długości spoczywać na siedzisku.

- Ustawić podnózek w takiej pozycji, aby kąty pomiędzy stopami i podudziami oraz podudziami i udami wynosiły 90 stopni. Podczas regulacji, należy stosować się do wskazań niniejszej instrukcji.

- Wyregulować pasy pięciopunktowe wózka w odpowiednio do wzrostu dziecka zgodnie z pkt. 8.37 i 8.38 niniejszej instrukcji.

- **UWAGA!!!** Pasy pięciopunktowe, w które wyposażony jest wózek Grizzly, nie stanowią zabezpieczenia podczas przewożenia dziecka w wózku pojazdem mechanicznym. W celu zabezpieczenia dziecka należy wykorzystać pasy biodrowo-piersiowe specjalnie do tego przeznaczone i zamontowane w pojeździe mechanicznym. Pasy te muszą być zgodne z normą PN ISO 7176-19:2007.

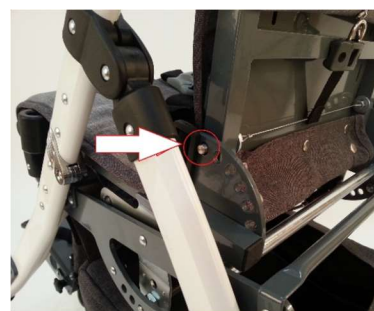

Rys. 20.3.A



Rys. 20.3.B.

- **Zamontowanie wózka Grizzly w pojeździe mechanicznym w celu wykorzystania go, jako siedzisko.**

- Najpierw należy przygotować i ustawić wózek Grizzly według ściśle określonych ustawień podanych w punkcie: Przygotowanie wózka Grizzly do montażu w pojeździe mechanicznym w celu wykorzystania go, jako siedzisko.

- Następnie należy upewnić się, że pojazd, w którym chcemy przewozić wózek i wykorzystywać go, jako siedzisko, jest do tego przystosowany. **UWAGA – NIE WOLNO PRZEWOZIĆ DZIECKA W NIEPRZYSTOSOWANYCH POJAZDACH!!!**

- Umieścić wózek, przodem do kierunku jazdy, w specjalnie do tego przeznaczonym miejscu w pojeździe mechanicznym

- Zabezpieczyć hamulec centralny wózka.

- Zakotwić wózek do pojazdu mechanicznego wykorzystując do tego czteropunktowy system mocowania pasami. Pasy oraz punkty mocowania wózka w pojeździe muszą być zgodne z wytycznymi normy ISO 10542. Pasy należy mocować do każdego z 4 punktów mocowania zabezpieczenia (Rys. 20.2.1. Hak) wózka oddzielnie, poczynając od przednich a kończąc na tylnych. **UWAGA! Każdy z pasów powinien być jak najciaśniej założony, aby uniemożliwić przesuwanie się wózka w pojeździe!**

- Posadzić dziecko w wózku i przypiąć pasem pięciopunktowym, w który wyposażony jest wózek Grizzly.

- W celu zabezpieczenia dziecka na wypadek zdarzenia należy przypiąć je pasem piersiowo-biodrowym, który stanowi wyposażenie pojazdu mechanicznego. Pas ten musi być zgodny z normą PN ISO 7176-19:2007.

UWAGA – PASY DO ZAMOCOWANIA WÓZKA NIE SĄ DOSTARCZANE PRZEZ PRODUCENTA WÓZKA GRIZZLY!!!

- **Poprawne ułożenie pasów zabezpieczających, piersiowo-biodrowych na użytkowniku:**

Pas biodrowy powinien być przełożony w poprzek przedniej części miednicy tak, że kąt pasa biodrowego mieści się w preferowanej strefie od 30° do 75° w stosunku do poziomu, pożądany jest bardziej stromy (większy) kąt w zakresie pokazanym na Rys. 20.5.A. Rysunek przedstawia wymagany zakres kątów pasów biodrowych kotwiczonych do wózka, na którym wymiary są podane w milimetrach, a znak: "a" to płaszczyzna odniesienia wózka.

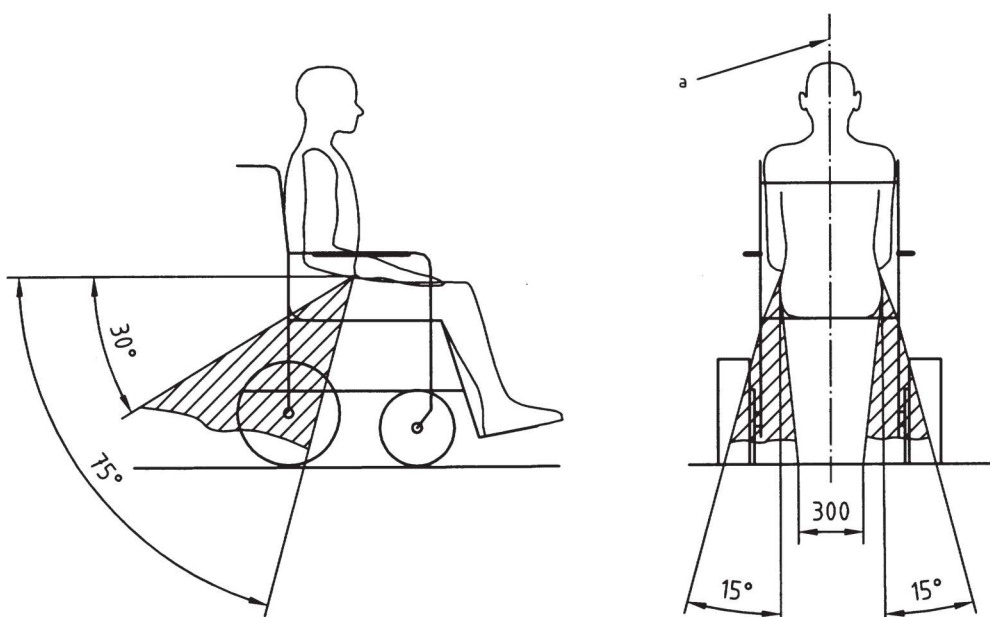

Rysunek 20.5.A. Wymagany zakres kątów pasów biodrowych kotwiczonych do wózka

UWAGA! Zaznaczone kąty są uzyskane w wyniku rzutu kąta pasa biodrowego na pionową płaszczyznę, która jest równoległa (rzut boczny) lub prostopadła (rzut tylny) do płaszczyzny odniesienia wózka.

Przykład prawidłowego poprowadzenia pasów mocujących przez punkty mocowania zabezpieczenia wózka Grizzly wskazano na rysunku 20.5.B i 20.5.C



Rys 20.5.B.



Rys 20.5.C.

Pasy zabezpieczające nie powinny być utrzymywane z dala od ciała przez elementy lub części wózka, takie jak oparcia boczne lub koła, co pokazuje Rysunek 20.5.D.

Pasy zabezpieczające górnej części tułowia powinny być dopasowane ponad ramieniem i w poprzek klatki piersiowej, jak pokazano na Rysunku 20.5.E. Rysunek ten pokazuje, że należy zwrócić uwagę na:

- linię środkową
- środek mostka
- pasy zabezpieczające należy wyregulować jak najciaśniej, zapewniając jednak wygodę użytkownikowi
- taśma pasa podczas użytkowania nie powinna być skręcona



Rys 20.5.D Niewłaściwe dopasowanie pasa użytkownika

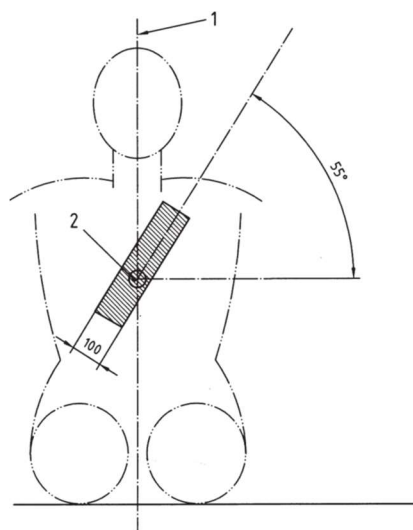

Rys. 20.5.E. Położenie pasa piersiowego na tułowiu

Przykład prawidłowego poprowadzenia pasów piersiowego i biodrowego w wózku Grizzly wskazano na Rysunku 20.5.F Zabezpieczenie biodrowe powinno mieć pełny kontakt przez przód ciała, blisko stawów biodrowych, co pokazuje Rysunek 20.5.G.



Rysunek 20.5.F.
Właściwe dopasowanie pasa

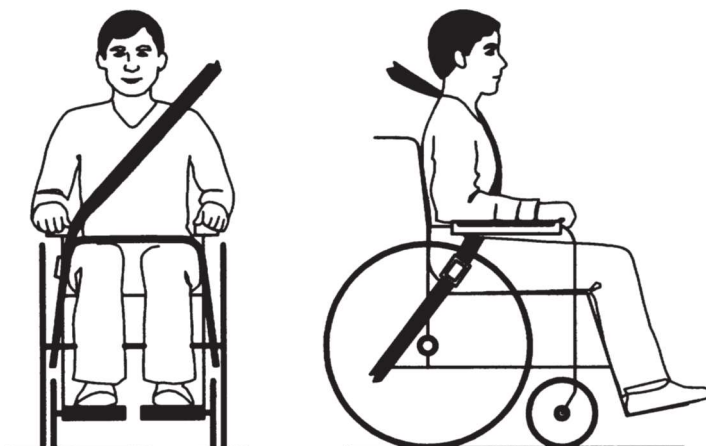

Rysunek 20.5.G.
Prawidłowe poprowadzenie pasów

- **Ważne wskazówki i zasady bezpieczeństwa dotyczące wykorzystania wózka Grizzly jako siedziska w pojeździe mechanicznym.**

Wózek jest odpowiedni do użycia w pojazdach i spełnia wymagania dotyczące własności użytkowych dla transportowania wózka skierowanego do przodu w warunkach zderzenia czołowego i zabezpieczonego mocowaniami zgodnie z instrukcjami producenta WTORS. Jego użycie w innych konfiguracjach w pojeździe nie było badane.

Wózek był badany dynamicznie w pozycji skierowanej do przodu z ATD zabezpieczonym zarówno pasem biodrowym jak i pasem górnej części tułowia.

Zarówno pasa biodrowego jak i pasa górnej części tułowia należy używać, aby zredukować możliwość uderzeń głową i klatką piersiową w elementy pojazdu.

W celu zredukowania potencjalnych uszkodzeń użytkowników pojazdu podstawy mocowane do wózka nie projektowane specjalnie dla bezpieczeństwa w zderzeniu powinny:

- a) być usunięte i osobno zabezpieczone w pojeździe lub
- b) być zabezpieczone przy wózku, lecz ustawione z dala od użytkownika z wyściółką pochłaniającą energię umieszczoną pomiędzy podstawą a użytkownikiem.

Gdy jest to możliwe, inne pomocnicze wyposażenie wózka powinno być zabezpieczone przy wózku lub usunięte z wózka i osobno zabezpieczone w pojeździe podczas jazdy tak, aby nie wyrwało się i nie spowodowało uszkodzeń użytkowników pojazdu w razie kolizji.

Podpory postawy nie powinny być uznawane za niezawodne zabezpieczenie użytkownika w pojeździe jeśli nie są oznakowane, że spełniają wymagania określone w ISO7176-19:2007.

Jeśli wózek brał udział w jakimkolwiek zderzeniu pojazdu, to przed ponownym użyciem powinien go sprawdzić przedstawiciel producenta.

Nie należy dokonywać zmian lub zastępstw w punktach zabezpieczających wózek do konstrukcji i części ramy lub elementów bez skonsultowania się z producentem.

21. Czyszczenie i pielęgnacja

Tapicerkę można prać tylko ręcznie przy zachowaniu ostrożności, w temperaturze do 30^o.

Nie wolno prać w pralce. Plamy powinny być usunięte natychmiast po powstaniu na powierzchni wózka.

UWAGA! Nie wolno czyścić środkami chemicznymi zawierającymi rozpuszczalniki i wybielacze. Za szkody powstałe po zastosowaniu nieodpowiednich środków czystości Producent nie ponosi odpowiedzialności.

Nie ścieraj - ścieranie spowoduje rozprzestrzenienie się plamy na większą powierzchnię i może zniekształcić teksturę tkaniny oraz zniszczyć jej powłokę.

Upewnij się, że produkt jest zawsze suchy przed użyciem.



Prać tylko ręcznie



Nie wybielać



Nie suszyć w suszarce
bębnowej



Suszyć w pozycji
poziomej



Nie prasować

Postępowanie w przypadku wodnych plam, takich jak plamy z jedzenia, napojów i olejów roślinnych:

- Osusz plamę dociskając na całej jej powierzchni biały papierowy ręcznik, chusteczkę lub chłonną, czystą szmatkę.
- Mały kawałek szmatki nasącz słabym roztworem detergentu i ciepłej wody (lub zimnej wody w przypadku zabrudzeń krwią) i opłucz plamę usuwając ją od zewnątrz do środka, żeby uniknąć jej powiększenia się. Nie używaj zbyt mokrej szmatki, gdyż nadmierna ilość cieczy może spowodować powstanie obwódki po wyschnięciu lub powiększenie się plamy i zniszczenie tapicerki lub pianki w jej wnętrzu.
- Może być konieczne powtórzenie powyższej czynności w zależności od rodzaju plamy i ilości zaplamionego materiału. Powyższą czynność należy kontynuować, aż do całkowitego usunięcia plamy, ale zawsze pamiętaj, żeby usunąć nadmiar wilgoci z zaplamionego materiału przed ponownym opłukiwaniem.
- Następnie należy opłukać materiał używając tylko letniej wody bez detergentu, za pomocą czystej gąbki lub czystej białej szmatki. Wysuszyć.

22. Zabezpieczenie antykorozyjne

W celu uniknięcia uszkodzeń korozyjnych wózka, nie powinno się go użytkować ani zostawiać w pomieszczeniach mokrych i wilgotnych.

Po zamoczeniu wózka, należy wytrzeć wszystkie zamoczone elementy miękką szmatką do sucha oraz zabezpieczyć środkiem konserwującym na bazie lekkiego oleju. Nie dotyczy to tapicerki wózka, której zapewnienie czystości i konserwacji opisane jest szczegółowo w rozdziale Czyszczenie i pielęgnacja.

Standardowo wózek pokryty jest powłokami najwyższej jakości. W razie uszkodzenia lakieru należy uszkodzenie zabezpieczyć poprzez nałożenie zaprawki przy użyciu proponowanego przez Producenta lakieru.

Regularne czyszczenie i smarowanie mechanizmów wózka lekkim olejem, gwarantuje długie i bezproblemowe użytkowanie wózka inwalidzkiego.

24. Przygotowanie wózka do długotrwałego przechowywania

W celu przygotowania wózka inwalidzkiego Grizzly do długotrwałego przechowywania, należy zabezpieczyć produkt i wykonać wszystkie czynności serwisowe przedstawione w rozdziale "Przeglądy okresowe" tak, jakby nastąpił ich czas.

Wózek należy przechowywać w czystym, suchym i dobrze wentylowanym pomieszczeniu.

25. Powtórne użycie

Produkt nadaje się do powtórnego użycia.

Wszelkie produkty powtórnego użycia podlegają szczególnemu obciążeniu.

W związku z tym ich cechy i osiągi mogą odbiegać od produktu nowego w takim stopniu, że zagrożone jest bezpieczeństwo pacjentów i osób trzecich w trakcie ich użytkowania.

Produkt przy odpowiedniej pielęgnacji i konserwacji zachowuje swoją jakość przez okres 3 lat i tyle wynosi spodziewany okres jego użytkowania.

W celu wtórnego użycia należy:

- Zdemontować wszystkie elementy tapicerowane i wymienić je na nowe.
- Ramę wózka wraz z kołami i elementami do prowadzenia należy dokładnie wyczyścić i zdezynfekować dostępnymi na rynku środkami czyszczącymi i dezynfekującymi.
- Następnie produkt musi zostać sprawdzony przez autoryzowany Serwis (patrz rozdz. 30. Lista autoryzowanych punktów serwisowych) lub Producenta pod kątem zużycia i uszkodzeń.
- Wszelkie zużyte części oraz komponenty niepasujące lub nienadające się dla użytkownika należy wymienić na nowe.
- Tak przygotowany produkt może zostać ponownie wprowadzony do użycia.
- Plan serwisowania, informacje o częściach i narzędziach należy pobrać z rozdziału Przeglądy okresowe.

26. Serwis i przeglądy okresowe

W celu bezpiecznego i bezawaryjnego korzystania z wózka inwalidzkiego Grizzly, należy regularnie i dokładnie poddawać go przeglądom i czynnościom serwisowym.

W sytuacji, gdy użytkownik wózka nie jest w stanie samodzielnie przeprowadzić wymienionych czynności, powinien oddać wózek do specjalistycznego punktu serwisującego wózki inwalidzkie lub bezpośrednio do Producenta, który we właściwy sposób dokona przeglądu i niezbędnych czynności serwisowych. Czynności te mogą być dodatkowo płatne.

Wszelkie naprawy należy przeprowadzać w wyspecjalizowanych, autoryzowanych Serwisach (patrz rozdz. 30. Lista autoryzowanych punktów serwisowych) lub bezpośrednio u Producenta.

W wózku mogą być stosowane tylko oryginalne części zamienne, które są dostarczone lub zalecone przez Producenta.

Czynności serwisowe:

- Każdorazowo przed użyciem wózka
 - Kontrola sprawności hamulca centralnego - Po załączeniu hamulca centralnego oba tylne koła wózka powinny być zablokowane i nie mogą się obracać
 - Kontrola zamocowania elementów konstrukcyjnych - Należy skontrolować wszystkie mechanizmy wózka i jego elementy ruchome, a w szczególności należy zwrócić uwagę na: prawidłowe zamontowanie siedziska terapeutycznego z oparciem na plecy do ramy wózka, prawidłowe zamontowanie wszystkich czterech kół,

prawidłowe funkcjonowanie pięciopunktowych pasów bezpieczeństwa, prawidłowo zablokowany mechanizm regulacji kątowej siedziska, prawidłowo zablokowany mechanizm regulacji kątowej oparcia oraz prawidłowe zamontowanie podnóżka.

- Kontrola stanu ogumienia - Należy sprawdzić czy ogumienie wszystkich czterech kół nie jest uszkodzone lub zużyte
- Kontrola stałych elementów ramy, siedziska z oparciem i stelaża podnóżka - Należy wzrokowo skontrolować stan profili konstrukcyjnych. Elementy te nie mogą być uszkodzone lub pęknięte.

- Co każdy jeden miesiąc:
 - Czyszczenie wózka -Należy oczyścić miękką szmatką wszelkie elementy ruchome, łożyska, mechanizmy regulacyjne, a następnie nasmarować je kilkoma kroplami lekkiego oleju. Zaleca się ostrożność, żeby nie ubrudzić tapicerki wózka lub własnego ubrania
 - Kontrola wszystkich połączeń śrubowych pod kątem luzów - Należy dokładnie sprawdzić prawidłowe dokręcenie wszystkich śrub i pokręteł znajdujących się w wózku.

- Co każde sześć miesięcy
 - Sprawdzenie czystości tapicerki i sprawdzenie ogólnego stanu wózka - Nie należy dopuszczać do zaniedbania wózka, zgodnie z opisem w rozdziale "Czyszczenie i pielęgnacja"
 - Sprawdzenie stanu ogólnego wózka. Nie należy dopuszczać do zaniedbania wózka

27. Utylizacja

Utylizacja i recykling: zużyty wózek należy oddać do punktu zajmującego się recyklingiem zgodnie z przepisami obowiązującymi w danym kraju.

27. Zgodność z wymaganiami dotyczącymi wyrobów medycznych



MYWAM Kupiec, Bartold, Angres spółka jawna
 ul. Szczecińska 10, 41-516 Chorzów, Polska
 tel. 0048 32 733 11 31
 www.mywam.eu

DEKLARACJA ZGODNOŚCI WE
EC DECLARATION OF CONFORMITY

Producent:	MYWAM Kupiec, Bartold, Angres spółka jawna
Manufacturer:	ul. Szczecińska 10, 41-516 Chorzów, Poland
Produkt:	Wózek inwalidzki specjalny GRIZZLY
Product:	Specialist Stroller GRIZZLY

Deklaruję na własną odpowiedzialność, że wyrób medyczny ze znakiem CE:

Wózek inwalidzki specjalny GRIZZLY

- jest sklasyfikowany jako klasa I, zgodnie z (EU) 2017/745/MDR załącznik VIII zasada 1
- wykonany jest w pełnej zgodności z następującym rozporządzeniem europejskim w tym najnowsze zmiany oraz z prawem krajowym, który je organizuje: ROZPORZĄDZENIE PARLAMENTU EUROPEJSKIEGO I RADY (UE) 2017/745 z dnia 5 kwietnia 2017 r. w sprawie wyrobów medycznych
- spełnia wymagania zasadnicze określone w: Ustawie o wyrobach medycznych z dnia 20 maja 2010 (Dz. U. nr 107, poz. 679)
- jest zgodny z odpowiednimi zharmonizowanymi normami europejskimi:

I declare under my own responsibility that the medical device with the CE mark:

Specialist Stroller GRIZZLY:

- is classified as Class I, according to (EU) 2017/745/MDR Annex VIII rule 1
- is made in full compliance with the following European Regulation including the latest amendments and with the national law that organizes them: REGULATION (EU) 2017/745 OF THE EUROPEAN PARLIAMENT AND OF THE COUNCIL of 5 April 2017 on medical devices
- meets the essential requirements set out in: Polish Medical Devices Act of 20 May 2010 (Dz. U. nr 107, poz. 679)
- is in conformity with the relevant harmonized European standards:

PN-EN 12183:2014	PN-EN 12182:2012	ISO 7176-19:2007	ISO 7176-1,3,5,7,8
PN-EN 1021-1:2007	PN-EN 980:2010	PN EN 1041:2010	PN EN 14971:2012



Chorzów, 5.05.2021/5th MAY 2021

Data/Date

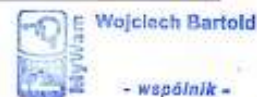

Wojciech Bartold

Podpis/Signature

28. Notatki

29. Lista autoryzowanych punktów serwisowych

POLSKA

MyWam Kupiec, Bartold, Angres spółka jawna

ul. Szczecińska 10, 41-516 Chorzów, Polska

telefon: +48 32 733 11 31

strona internetowa: www.mywam.eu

adres e-mail: mywam@mywam.pl

30. Karta Gwarancyjna

Seria i numer:

Data zakupu: - -

Pieczętka i podpis sprzedawcy:

Warunki gwarancji

- Producent udziela nabywcy na zakupiony wózek gwarancji, na okres 24 miesięcy, licząc od dnia zakupu. Ujawnione w tym okresie wady będą usuwane bezpłatnie.
- Nabywca reklamujący wózek powinien dostarczyć wózek do Sprzedawcy lub do Producenta na własny koszt w opakowaniu wraz z zabezpieczonymi przed uszkodzeniem elementami wózka.
- Uszkodzenia spowodowane niedostatecznym zabezpieczeniem przesyłki wózka i jego elementów nie podlegają naprawom gwarancyjnym.
- Reklamujący nie może żądać gratyfikacji, jeżeli niewłaściwie oznakuje lub nieprawidłowo ubezpieczy przesyłkę wózka i jego elementy.
- Okres gwarancji wydłuża się o czas naprawy wózka.
- Czynności przewidziane w instrukcji, do których wykonania zobowiązany jest użytkownik we własnym zakresie i na własny koszt, nie mogą być wykonane w ramach naprawy gwarancyjnej.
- Użytkowanie wózka powinno odbywać się zgodnie z niniejszą instrukcją obsługi.
- Użytkowanie wózka niezgodne z przeznaczeniem, niezgodne z niniejszą instrukcją obsługi lub niezgodne z zasadami prawidłowej eksploatacji powoduje utratę gwarancji.
- Dokonywanie jakichkolwiek zmian konstrukcyjnych wózka powoduje utratę gwarancji.
- Uszkodzenia wózka powstałe na skutek: niewłaściwej eksploatacji, niewłaściwej konserwacji, nieprawidłowego przechowywania wózka, uszkodzeń mechanicznych oraz naturalnego ścierania i zużywania się części (np. tapicerka, koła) nie podlegają gwarancji. Ich naprawa odbywa się na koszt użytkownika.
- Producent przestrzega przed dokonywaniem napraw gwarancyjnych w nieautoryzowanych zakładach serwisowych. Stwierdzenie takiej naprawy lub samowolnej przeróbki wózka powoduje utratę gwarancji.
- Karta gwarancyjna jest ważna pod warunkiem, że posiada: wpisaną datę sprzedaży potwierdzoną pieczęcią firmową Sprzedającego, podpis Sprzedającego, rodzaj i numer fabryczny wózka.
- Karta gwarancyjna jest ważna pod warunkiem, że nie zawiera skreśleń i poprawek.
- Producent wózka prowadzi jego odpłatny serwis pogwarancyjny.
- W sprawach nieuregulowanych niniejszą kartą gwarancyjną mają zastosowanie przepisy Kodeksu Cywilnego.
- Wszelkie sprawy związane z gwarancją i reklamacją wózka proszę kierować do Sprzedawcy lub bezpośrednio do Producenta.